

ITALIKA

MOTOCICLETAS



FT150

MANUAL DE USUARIO

FT150



POR TU SEGURIDAD SIEMPRE UTILIZA CASCO

www.italikamotos.com

ITALIKA[®]

ACEITE ITALIKA

¡Exige a tu CESIT que utilice en cada servicio aceite *ITALIKA*!

ITALIKA ya cuenta con un lubricante exclusivo para nuestras motocicletas, el cual deberás de utilizar en todos los servicios que marca tu Póliza de Garantía. El aceite *ITALIKA* fue especialmente diseñado para el trabajo diario, cumpliendo con los más altos estándares de calidad y superando cualquier otra marca en el mercado.

Especificaciones

API	SAE	JASO T904
SG	20W50	MA
SJ	20W50	MA



www.italikamotos.com

01800 333 MOTO (6686)

ITALIKA
MOTOCICLETAS



Manual de Usuario
FT150



MOTOCICLETAS

EsTiMado Usuario :

Gracias por la confianza al haber elegido una motocicleta **ITALIKA**.

Tu nueva motocicleta modelo **FT 150** está fabricada con la más alta tecnología, cuenta con un motor de 4 tiempos de 149 cc y encendido electrónico, que le permiten un gran desempeño con bajo consumo de gasolina.

Esperamos que cumpla con tus expectativas, te enviamos los mejores deseos y que disfrutes tu nueva motocicleta **ITALIKA**.

ITALIKA®

Fiso

Derechos del cliente.....	6	Cambio de aceite del motor.....	28
Antes de Empezar.....	7	Limpieza de bujía.....	29
Puntos Importantes.....	8	Filtro de aire.....	29
Ubicación de Partes.....	9	Ajuste del puño del acelerador.....	30
Vista superior delantera.....	9	Ajuste de la palanca del embrague.....	31
Lado izquierdo.....	10	Desgaste del freno delantero.....	32
Lado derecho.....	11	Desgaste del freno trasero.....	32
Tablero de instrumentos.....	12	Ajuste del pedal del freno trasero.....	33
Número de identificación vehicular (NIV) y número del motor.....	13	Nivel del líquido de freno delantero.....	33
Datos Técnicos.....	14	Completar el nivel del líquido de freno.....	34
Controles.....	16	Cadena de transmisión.....	34
Interruptor de encendido y bloqueo.....	16	Batería.....	35
Válvula de combustible.....	16	Cambio del fusible.....	35
Controles del mando derecho.....	17	Lantas.....	36
Controles del mando izquierdo.....	18	Servicios de Mantenimiento.....	38
Parador central y lateral.....	20	Cuidados de la Motocicleta.....	39
Asentamiento del Motor.....	21	Lavado.....	39
Revisión antes de Manejar.....	22	Cuidado de la pintura.....	39
Instrucciones de Manejo.....	23	Cuidado del asiento.....	40
Encender el motor.....	23	Almacenamiento.....	41
Encender el motor con pedal de arranque.....	24	Volver a usar.....	41
Apagar el motor.....	24	Seguridad en la Conducción.....	42
Motor ahogado.....	24	Equipo de protección.....	42
Bloquear la dirección.....	25	Carga de pasajeros o mercancía.....	42
Cambio de velocidades.....	25	Condiciones del camino.....	42
Revisiones Periódicas.....	27	Días lluviosos.....	43
Agregar gasolina.....	27	Modificación del diseño.....	43
Nivel de aceite del motor.....	27	Conducción y alcohol.....	43
		Recomendaciones de conducción.....	43
		Postura para el manejo.....	44
		Cuidados para evitar robo.....	44
		Tabla de Torques.....	45
		Equivalencias.....	46

Derechos del Cliente

La garantía es el derecho que tienes a que se te reconozcan los defectos o fallas del material por fabricación y/o ensamble empleados en tu motocicleta. Este derecho se otorga a través de la red de Centros de Servicio Autorizado ITALIKA (CESIT), siempre y cuando se cumpla con los términos y condiciones establecidos en la Póliza de Garantía.

- La Garantía es de 12 meses ó 6,000 Km, lo que ocurra primero. (Excepto motocicletas sin odómetro que es de 6 meses).
- La Garantía cubre todos los componentes eléctricos por 3 meses ó 6,000Km, lo que ocurra primero (excepto, focos y batería).
- Para cualquier Garantía es necesario acudir al Centro de Servicio Autorizado ITALIKA (CESIT).
- La Garantía es válida sólo si se han cumplido satisfactoriamente con los términos y condiciones de asentamiento del motor. *Ver asentamiento del motor página 21.*
- No realizar servicios preventivos anula la garantía.
- Los servicios se deben realizar en el tiempo indicado y en los Centros de Servicio Autorizado ITALIKA (CESIT).
- Consulta tu póliza de garantía para conocer los servicios de mantenimiento.
- Evita problemas en tu motocicleta, NO ESPERES A QUE FALLE, los servicios son PREVENTIVOS.

Puedes encontrar la dirección del CESIT más cercano en: www.italikamotos.com

en México comunícate con nosotros al teléfono:
01800 333 MoTo (6 6 8 6)

Este manual contiene información importante acerca del manejo de tu motocicleta; además de consejos para su cuidado e información relevante para tu seguridad, por lo que te recomendamos leerlo atentamente antes de empezar a utilizar tu motocicleta.

El presente manual es un componente más de tu motocicleta, en caso de venderla favor de entregarlo al nuevo propietario para que conozca todas sus características, tanto de funcionamiento como de mantenimiento.

Para conservar la calidad de tu motocicleta y evitar daños, accidentes o gastos innecesarios visita tu Centro de Servicio Autorizado **ITALIKA** (CESIT). Busca la dirección del CESIT en la dirección **www.italikamotos.com**

Es posible que nosotros en el futuro realicemos cambios al modelo **FT 150**, por lo que puede haber diferencia en las imágenes y en el contenido del manual sin notificación de antemano. La última versión del manual está disponible en línea en la dirección **www.italikamotos.com**

Puntos Importantes

Las palabras **atención** y **nota** se refieren a información importante, por lo que debes revisarla con cuidado.

atención:

Se refiere a que la seguridad del conductor y/o del pasajero está en peligro. El ignorar esta información puede ocasionarles lesiones graves.

nota:

Se refiere a procedimientos y precauciones especiales que se deben seguir para evitar daños a tu motocicleta. Además, hacen que el mantenimiento sea más fácil y las instrucciones más claras.

En **ITALIKA** estamos creciendo y ahora nuestras motocicletas también se venden en Argentina, Guatemala, Honduras, Panamá y Perú. Para un mejor entendimiento de este manual se ha agregado una tabla con los términos impresos y su equivalencia para cada uno de los países antes mencionados. *Ver página 46.*

Para evitar contratiempos, antes de utilizar tu motocicleta revisa que todas sus partes y componentes estén en perfectas condiciones.

VisTa Superior delanTera

- (a) Tablero de instrumentos
- (b) Espejo lateral izquierdo
- (c) Mando izquierdo
- (d) Interruptor de encendido y bloqueo
- (e) Tapón del tanque de combustible
- (F) Mando derecho
- (g) Espejo lateral derecho
- (h) Contenedor del líquido de freno delantero

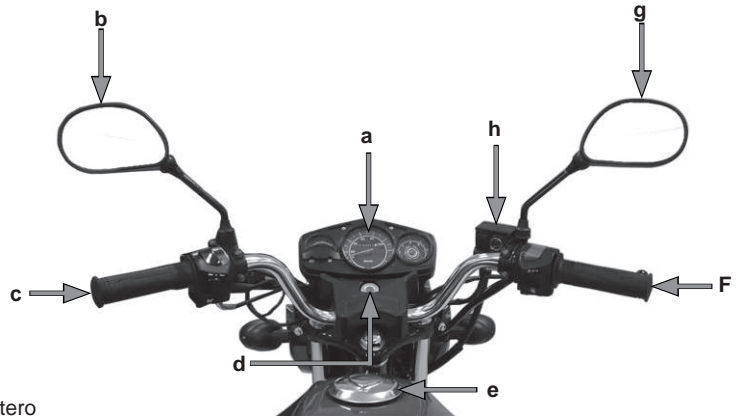

Ubicación de Partes

Lado izquierdo

- (a) Faro delantero
- (b) Luz direccional delantera
- (c) Válvula de combustible
- (d) Pedal de cambio de velocidades
- (e) Parador central
- (F) Parador lateral
- (g) Posapie pasajero
- (h) Luz direccional trasera



lado derecho

- (a) Asiento
- (b) Luz posterior
- (c) Luz direccional trasera
- (d) Silenciador
- (e) Posapie pasajero
- (F) Pedal de arranque
- (g) Pedal del freno trasero
- (h) Luz direccional delantera

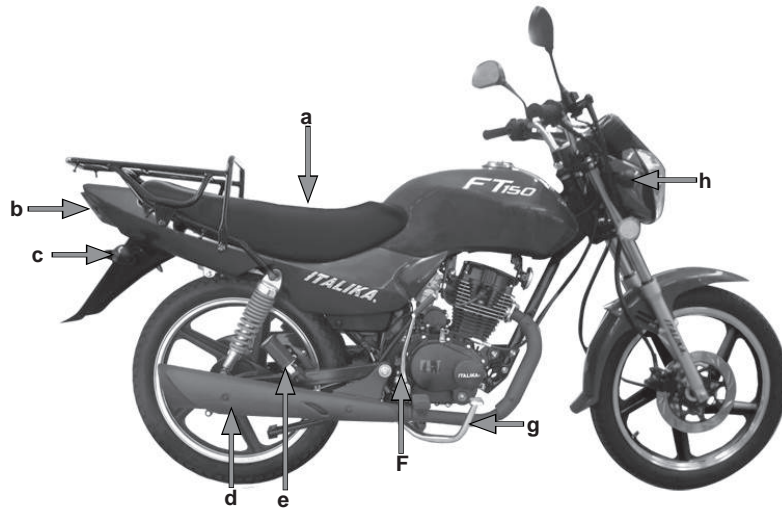

Ubicación de Partes

Tablero de Instrumentos

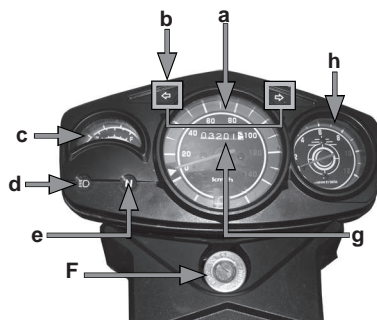

	nombre	Función
A	Velocímetro	Mostrar la velocidad de conducción.
B	Indicador de direccionales	Indicar la dirección a la cual el conductor desea dar vuelta.
C	Indicador de gasolina	Indicar la cantidad de gasolina en el tanque de combustible.
D	Indicador de luz alta	Indicar cuando el faro delantero se encuentra encendido en posición de luz alta.
E	Indicador de posición neutro	Indicar cuando la palanca de velocidades está en neutro.
F	Interruptor de encendido y bloqueo	Apagar, encender y colocar el seguro de la dirección.
G	Odómetro	Mostrar el número de kilómetros totales recorridos por la motocicleta.
H	Tacómetro	Indicar la velocidad del motor en rpm.

Número de Identificación Vehicular (niV) y Número del Motor

El NIV y el número del motor son:

- La única forma de identificar tu motocicleta en particular de otra del mismo modelo y tipo.
- Necesarios en el momento de tramitar las placas de tu motocicleta.
- En algunas ocasiones necesarios para solicitar refacciones.
- En caso de robo, necesarios para que las autoridades puedan identificar tu motocicleta.

El NIV está formado por 17 dígitos y se encuentra grabado en el lado derecho de la dirección.



Imagen 1. Número de identificación vehicular

El número del motor se encuentra grabado en el lado inferior izquierdo del cuerpo del motor.



imagen 2. número del motor

importante:

Revisa que el NIV y el número del motor que vienen en tu factura coincidan con el NIV y el número del motor de tu motocicleta.

⚠ atención:

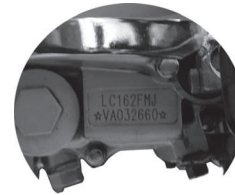
Es un delito remover o manipular cualquiera de estos dos números.

Datos Técnicos

	concepto	especificación
Dimensiones y peso	Modelo	FT 150
	Dimensión largo x ancho x alto	1,980 x 665 x 1,080 mm
	Distancia entre ejes	1,180 mm
	Peso	135 kg
	Carga máxima (conductor y pasajero)	150 kg
Motor	Tipo	4 tiempos
	Sistema de enfriamiento	Aire
	Potencia del motor	11.4 @ 8,500 Hp-rpm
	Torque	10.0 @ 7,500 Nm-rpm
	Modo de arranque	Eléctrico / patada
Sistema eléctrico	Volumen de desplazamiento	149 cc
	Modo de ignición	CDI
	Bujía	NGK A7RTC
	Fusible	10 A
	Batería	12 V, 6 A
	Luz delantera	12 V, 35 W / 35 W
	Luz del freno trasero	12 V, 5 W / 21 W
Luz direccional	12 V, 10 W	

	concepto	especificación
Cuadro	Freno delantero	Disco
	Freno trasero	Tambor
	Volumen del tanque de combustible	12 L
	Volumen del combustible de reserva	800 ml
	Volumen del aceite del motor	900 ml
	Llanta trasera	2.75-18
	Llanta delantera	3.00-18
	Presión llanta delantera sin carga (en frío)	28 psi
	Presión llanta trasera sin carga (en frío)	30 psi
	Presión llanta delantera con carga (en frío)	29 psi
Presión llanta trasera con carga (en frío)	32 psi	
Transmisión	Embrague	Manual
	Transmisión	5 velocidades
	Cambio de velocidad	Progresivo

Controles

Interruptor de Encendido y Bloqueo

El interruptor de encendido y bloqueo tiene 3 funciones:



imagen 3. interruptor de encendido y bloqueo

Encender la motocicleta

Cuando la llave se encuentra en esta posición, se conectan todos los circuitos y la motocicleta se puede encender. La llave no se puede retirar del interruptor.

Apagar la motocicleta

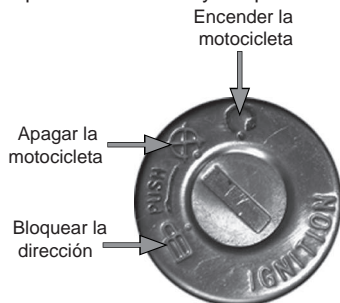
Cuando la llave se encuentra en esta posición, se desconectan todos los circuitos y se apaga el motor. La llave se puede retirar del interruptor.

Bloquear la dirección

Cuando la llave se encuentra en esta posición el sistema bloquea la dirección por medio del interruptor de encendido y bloqueo. La llave se puede retirar del interruptor.

Válvula de Combustible

La válvula de combustible tiene 3 funciones que son:

 Permitir el paso de gasolina al carburador

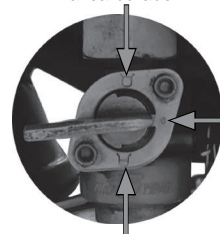

 Permitir el paso de gasolina de reserva

Imagen 4. Válvula de combustible

Permitir el paso de gasolina

Cuando la válvula de combustible se encuentra en esta posición la gasolina fluye desde el tanque principal al carburador.

Bloquear el paso de gasolina

Cuando la válvula de combustible se encuentra en esta posición la gasolina no fluye del tanque al carburador. La válvula debe estar en esta posición cuando la motocicleta se encuentra estacionada por largos periodos de tiempo.

⚡ Permitir el paso de gasolina de reserva

Cuando la válvula de combustible se encuentra en esta posición la gasolina fluye desde el tanque de reserva al carburador (800ml). Utiliza la gasolina de reserva después de que la gasolina del tanque principal se termine. Además es un indicador de que debes acudir de inmediato a cargar gasolina.

Controles del Mando derecho

En el mando derecho se ubican los siguientes controles:



Imagen 5. Mando derecho

palanca del freno delantero

La palanca del freno delantero es el componente mecánico que te permite disminuir la velocidad y/o detener la motocicleta. Al oprimir esta palanca se enciende la luz del freno (stop).

interruptor corta corriente

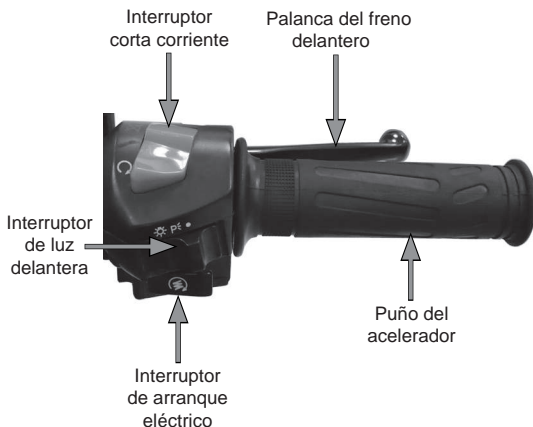
El interruptor corta corriente tiene 2 funciones:



imagen 6. interruptor corta corriente

⚡ No conectado

Cuando el interruptor corta corriente se encuentra en esta posición la motocicleta no se puede encender, pero si permite encender las luces.

⤴ Permitir el paso de corriente

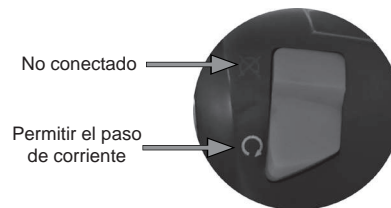
Cuando el interruptor corta corriente se encuentra en esta posición permite el paso de corriente eléctrica a todos los componentes de la motocicleta.

Controles

interruptor de luz delantera

El interruptor de luz delantera tiene 3 posiciones:



imagen 7. interruptor de luz delantera

p Luz de posición

Cuando el interruptor se encuentra en esta posición la luz trasera y el tablero de controles se encienden en el momento en que el motor está en marcha.

L Luz de carretera

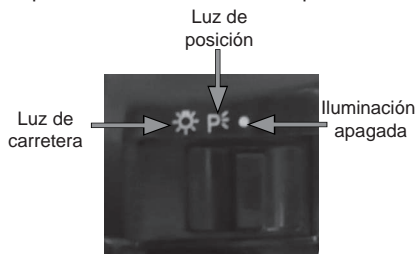
Cuando el interruptor se encuentra en esta posición la luz del faro principal se enciende en el momento en que el motor está en marcha.

● Iluminación apagada

Cuando el interruptor se encuentra en esta posición todas las luces de la motocicleta se apagan.

interruptor de arranque eléctrico

Este interruptor está ubicado abajo del interruptor de luz delantera. Su función es dar marcha al motor.

acelerador

El acelerador es el componente mecánico que te permite controlar la velocidad a la cual viaja la motocicleta. La manija del acelerador gira en el sentido contrario a las manecillas del reloj.

Controles del Mando izquierdo

En el mando izquierdo se ubican los siguientes controles:





imagen 8. Mando izquierdo

palanca del embrague

La palanca del embrague es el componente mecánico que te permite cambiar las velocidades sin forzar el motor.

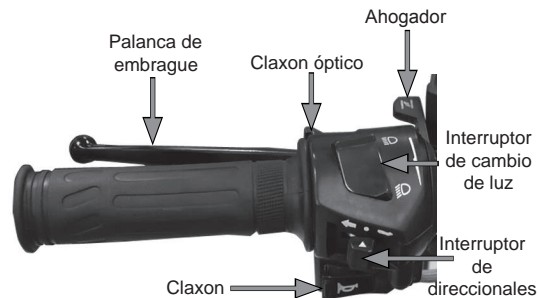
botón de claxon

El botón del claxon está ubicado abajo del interruptor de direccionales. Cuando el interruptor de arranque se encuentra en , al oprimir el botón del claxon éste emite un sonido.

interruptor de direccionales

El interruptor de direccionales tiene 3 posiciones que son:



imagen 9. interruptor de direccionales

Direccional izquierda

Cuando mueves el interruptor de direccionales a esta posición las luces direccionales delantera y trasera del lado izquierdo encienden de forma intermitente.

Direccional derecha

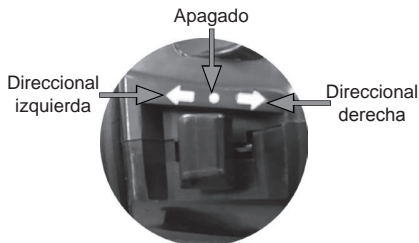
Cuando mueves el interruptor de direccionales a esta posición las luces direccionales delantera y trasera del lado derecho encienden de forma intermitente.

● Apagado

Para apagar tanto la luz direccional izquierda como la derecha sólo debes oprimir el interruptor de direccionales

interruptor de cambio de luz

El interruptor de cambio de luz tiene 2 posiciones que son:



imagen 10. interruptor de cambio de luz

Luz alta

Cuando el interruptor se encuentra en esta posición la luz delantera se encuentra en estado de iluminación lejana.

Luz baja

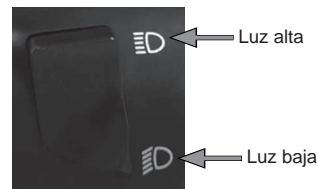
Cuando el interruptor se encuentra en esta posición la luz delantera se encuentra en estado de iluminación cercana.

Controles

Ahogador

El ahogador bloquea el paso de aire en la mezcla de combustible que llega al motor. Tiene 2 posiciones:



Imagen 11. Ahogador

Posición cerrado

Cuando el ahogador se encuentra en esta posición el motor se puede operar normalmente.

Posición abierto

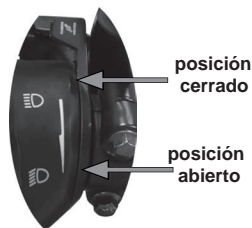
Si el motor está frío coloca el ahogador en esta posición.

claxon óptico

Cuando el interruptor de encendido se encuentra en , al oprimir el botón se prende la luz frontal.



imagen 12. claxon óptico

Parador Central y Lateral

El parador es el componente mecánico que permite mantener la motocicleta en posición horizontal cuando no está en uso. La motocicleta cuenta con 2 paradores: el central y el lateral. Cuando estacionas la motocicleta por periodos cortos de tiempo se recomienda utilizar el lateral y cuando son periodos largos se recomienda utilizar el central. El uso del parador también depende de la superficie donde estacionas la motocicleta.



imagen 13. parador central y lateral

Los primeros 3,000 km son el periodo de asentamiento del motor. Durante el asentamiento debes poner atención a los siguientes puntos:

1. Evitar cargar la motocicleta con más de 150 kg, conductor y pasajero.
2. Evitar subir pendientes que rebasen los 18 grados de inclinación.
3. Acelerar suavemente y no dar más de 1/2 vuelta al acelerador.
4. No recorrer distancias continuas de más de 50 km.
5. Calentar el motor entre 1 y 3 minutos.
6. No sobrepasar una velocidad de 50 km/h.
7. Revisar frecuentemente que el nivel de aceite del motor sea el correcto.
Usar aceite **ITALIKA**.
8. Lubricar la cadena de transmisión cada mes, o antes de ser necesario.
9. Hacer los servicios de mantenimiento descritos en la Póliza de Garantía.



Revisión antes de Manejar

Antes de utilizar tu motocicleta verifica los siguientes puntos:

concepto	actividad
Combustible	Revisa que la cantidad de gasolina sea suficiente para tu recorrido. Ver <i>Agregar gasolina</i> , página 27.
Aceite	Revisa que el nivel de aceite se encuentre en la marca de máximo. Agrega de ser necesario. Ver <i>Nivel de aceite del motor</i> , página 27.
Acelerador	Revisa que el juego libre del acelerador esté entre 2 y 6 mm. Ajusta y lubrica de ser necesario. Ver <i>Ajuste del puño del acelerador</i> , página 30.
Palanca del embrague	Revisa que el juego libre de la palanca del embrague esté entre 10 y 20 mm. Ver <i>Ajuste de la palanca del embrague</i> , página 31.
Frenos	Revisa el desgaste de las balatas del freno delantero y trasero. Ver <i>Desgaste del freno delantero y trasero</i> , página 32.
Nivel del líquido de freno delantero	Revisa que el nivel del líquido de freno delantero se encuentre entre las marcas de máximo y mínimo. Ver <i>nivel del líquido de freno delantero</i> , página 33.
Llantas	Revisa la presión de las llantas y que no presenten golpes, cortes, fisuras o desgaste excesivo del perfil. Ver <i>Llantas</i> , página 36 y <i>Datos Técnicos</i> , página 15.
Sistema eléctrico	Revisa el funcionamiento del faro delantero, de la luz trasera, de los cuartos, de las direccionales traseras y delanteras, del claxon y del interruptor de arranque eléctrico.

Encender el Motor

Para encender el motor debes:

1. Colocar la válvula de combustible en posición de abierto.
2. Subirte a la motocicleta por el lado izquierdo.
3. Retirar el parador lateral y/o central.
4. Introducir la llave en el interruptor de encendido y bloqueo.
5. Girar la llave a la posición . Ver imagen 14-A.
6. Revisar que la cantidad de combustible sea el suficiente para tu recorrido.
7. Verificar que el pedal de cambio de velocidades esté en neutro.
8. Colocar la palanca del ahogador en posición abierto.
Ver imagen 15.
9. Colocar el interruptor corta corriente en la posición .
Ver imagen 14-B.
10. Oprimir el interruptor de arranque eléctrico para dar marcha al motor. Ver imagen 14-C.
11. Colocar la palanca del ahogador en posición cerrado.
Ver imagen 15.
12. Esperar alrededor de 1 a 3 minutos para utilizar la motocicleta, sólo si el motor está frío.



imagen 14. encendido de motor



Imagen 15. Ahogador

⚠ nota:

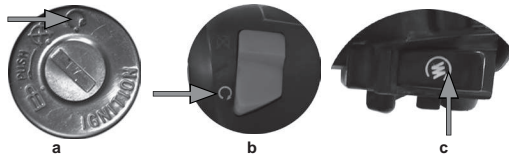
Te recomendamos que el primer arranque o después de un reposo de 4 horas sea con el pedal, todos los posteriores sea con el interruptor de arranque eléctrico.

⚠ nota:

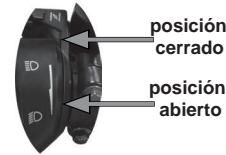
Utilizar el pedal de arranque, después de intentar encender la motocicleta 3 ó 4 veces con el interruptor de arranque eléctrico.

⚠ nota:

No dejar oprimido el interruptor de arranque eléctrico por más de 5 segundos ni oprimirlo cuando la motocicleta está encendida, así como dejar de oprimirlo de forma inmediata en el momento en que el motor enciende.

⚠ atención:

No dejar el motor funcionando por más de 3 minutos en alto total ya que puede haber sobrecalentamiento, recuerda que el sistema de enfriamiento es por aire y no por ventilador.

Instrucciones de Manejo

Encender el Motor con pedal de arranque

Para encender el motor debes:





1. Colocar la motocicleta en el parador central.
2. Subirte a la motocicleta por el lado izquierdo.
3. Introducir la llave en el interruptor de encendido y bloqueo.
4. Girar la llave a la posición .
5. Verificar que el pedal de cambio de velocidades esté en neutro.
6. Colocar la palanca del ahogador en posición abierto.
7. Colocar el interruptor corta corriente en la posición .
8. Pisar el pedal de arranque fuertemente.
9. Colocar la palanca del ahogador en posición cerrado.
10. Quitar el parador central.
11. Acelerar suavemente y no dar más de 1/2 vuelta al puño del acelerador, una vez que el motor enciende.
12. Esperar alrededor de 1 a 3 minutos para utilizar la motocicleta. Sólo cuando el motor está frío.



imagen 16. pedal de arranque

Apagar el Motor

Para apagar el motor debes:

1. Hacer alto total oprimiendo ambos frenos.
2. Verificar que el pedal de cambio de velocidades esté en neutro.
3. Colocar el interruptor corta corriente en la posición . Ver imagen 17-A.
4. Girar el interruptor de encendido en posición de apagado . Ver imagen 17-B.
5. Colocar la motocicleta en el parador lateral o central.
6. Retirar la llave.



a b
imagen 17. apagado de motor

Motor ahogado

Si el motor no enciende después de varios intentos es posible que se encuentre ahogado de gasolina. Para liberar el motor del exceso de gasolina debes:

1. Esperar 1 minuto por cada vez que aceleraste.
2. Colocar la palanca del ahogador en posición abierto.

3. Colocar el interruptor corta corriente en la posición .
4. Intentar encender el motor nuevamente. *Ver encender el motor página 23.*

bloquear la dirección

Para bloquear la dirección debes:

1. Apagar el motor o colocar la llave en el interruptor de encendido y bloqueo.
2. Girar el manubrio a la izquierda. *Ver imagen 18-A.*
3. Oprimir y girar la llave a la posición . *Ver imagen 18-B.*
4. Retirar la llave.

Para desbloquear la dirección debes:

5. Colocar la llave en el interruptor de arranque y bloqueo.
6. Oprimir y girar la llave a la posición . *Ver imagen 18-C.*
7. Retirar la llave.



imagen 18. bloqueo de dirección

ⓘ nota:

Cuando abandones la motocicleta, aunque sea por un espacio corto de tiempo, no olvides quitar la llave del interruptor de arranque y bloqueo, así como bloquear la dirección.

Cambio de Velocidades

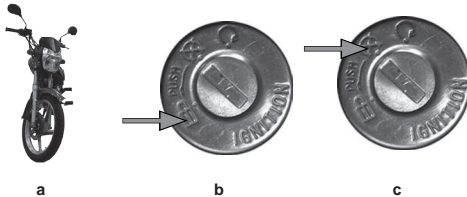
El pedal de cambio de velocidades se encuentra ubicado del lado izquierdo de la motocicleta. Para hacer el cambio de velocidades debes:

1. Encender el motor. *Ver Encender el motor página 23.*
2. Oprimir la palanca del embrague.
3. Girar lentamente el acelerador.
4. Meter la primera velocidad oprimiendo el pedal de cambio de velocidades. *Ver imagen 19.*
5. Soltar lentamente la palanca del embrague al mismo tiempo que giras el acelerador.

Cuando la motocicleta alcanza una velocidad moderada y las rpm están entre 5,000 y 6,000 debes hacer los siguientes cambios. Para introducir los siguientes cambios de velocidades debes:

6. Oprimir la palanca del embrague.
7. Meter la segunda velocidad oprimiendo el pedal de cambio de velocidades.
8. Soltar lentamente la palanca del embrague al mismo tiempo que giras el acelerador lentamente.

- Seguir el mismo proceso para meter el siguiente cambio de velocidad. Ver imagen 19.

Para regresar a una velocidad inferior debes:

- Dejar de acelerar.
- Oprimir la palanca del embrague.
- Meter una velocidad inferior a la que se va manejando subiendo el pedal de cambio de velocidades.
- Soltar lentamente la palanca del embrague.



Imagen 19. Cambio de velocidades

ⓘ **nota:**

No dejes oprimida o ligeramente oprimida la palanca del embrague durante la conducción.

ⓘ **nota:**

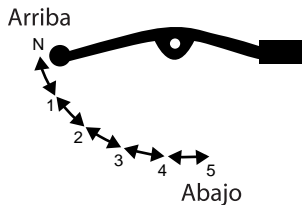
Para hacer un buen cambio de velocidades no debes:

- Soltar bruscamente la palanca del embrague.
- Acelerar bruscamente.
- Forzar el motor entre los cambios de velocidad.

⚠ **atención:**

No introducir un cambio de velocidad inferior sin antes reducir la velocidad. El motor se puede forzar además de que la llanta trasera pierde tracción trayendo como consecuencia la pérdida de control de la motocicleta además de que se ocasionan daños irreversibles a la motocicleta.

Agregar Gasolina

El tanque de combustible está ubicado delante del asiento y tiene una capacidad de 12 litros, incluyendo la reserva. Para agregar gasolina al tanque de combustible debes:

1. Apagar el motor. *Ver apagar el motor página 24.*
2. Bajarte de la motocicleta.
3. Abrir el tapón del tanque, girando la llave en el sentido de las manecillas del reloj. *Ver imagen 20.*
4. Agregar gasolina sin sobrepasar la marca que se encuentra en el interior del cuello del tanque.
5. Empujar el tapón del tanque de combustible hasta que escuches un clic.



imagen 20. agregar gasolina

ⓘ nota:

Usar gasolina de 89 octanos o mayor. Esta gasolina produce pocas impurezas en la bujía de encendido y aumenta la vida útil del motor.

⚠ atención:

La gasolina es altamente inflamable y explosiva. Para evitar accidentes debes:

- Apagar el motor antes de agregar gasolina.
- Agregar gasolina sólo al aire libre.
- Limpiar inmediatamente la gasolina que haya podido derramarse con un trapo húmedo para evitar daños a la motocicleta.

Nivel de Aceite del Motor

Revisa el nivel de aceite todos los días antes de encender el motor de tu motocicleta. Para revisar el nivel de aceite debes:

1. Colocar la motocicleta en una superficie horizontal, no utilizar el parador lateral y no inclinarla.
2. Localizar la mirilla del aceite en el lado derecho del motor.
3. Verificar que el nivel de aceite se encuentre en la marca de máximo. *Ver imagen 21.*



imagen 21. Mirilla del aceite

Revisiones Periódicas

ⓘ nota:

Revisar periódicamente el nivel de aceite, en caso de existir fuga o que el nivel del aceite no sea el adecuado presenta tu motocicleta en el Centro de Servicio Autorizado **ITALIKA** más cercano.

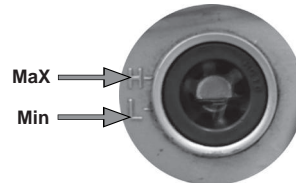
ⓘ nota:

Para evitar daños al motor, no utilices diferentes tipos de aceite, sólo utiliza aceite **ITALIKA** de 4 tiempos API,SG,SJ,SAE 20W 50, JASO T904 MA el cual fue especialmente diseñado para el trabajo diario, cumpliendo con los más altos estándares de calidad y superando cualquier otra marca.

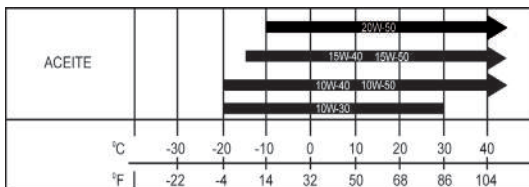

⚠ atención:

Cuando utilices tu motocicleta bajo condiciones de mucho polvo, debes cambiar de inmediato el aceite del motor.

Cambio de Aceite del Motor

El aceite del motor debe cambiarse en cada uno de los servicios de mantenimiento. Para cambiar el aceite del motor debes:

1. Colocar la motocicleta en una superficie horizontal, utilizando el parador central.
2. Procurar que el motor este caliente y/o tibio para que el aceite salga por completo.
3. Localizar el tapón-bayoneta del cárter en la parte inferior derecha de la motocicleta.
4. Aflojar en el sentido contrario a las manecillas del reloj y extraerla.
5. Quitar el tornillo de drenado, ubicado debajo del motor, girándolo en el sentido contrario a las manecillas del reloj.
6. Drenar el aceite en un recipiente por 5 minutos.
7. Colocar el tornillo de drenado y girarlo en el sentido de las manecillas del reloj, aplicar un par de apriete de 15 a 18 N-m.
8. Poner 900 ml de aceite para motocicletas nuevo.
9. Colocar nuevamente el tapón-bayoneta y girarlo en el sentido de las manecillas del reloj.
10. Encender el motor en neutral por un periodo de 1-3 minutos.
11. Apagar el motor.
12. Verificar si el nivel de aceite es el adecuado.



imagen 22. Tornillo de drenado.

Limpiar la bujía

Para un buen funcionamiento de tu motocicleta, la bujía debe de estar calibrada limpia y en buenas condiciones. Para limpiar la bujía debes:

1. Localizar el cable de la bujía en el lado derecho de la motocicleta.
2. Desconectar el capuchón de la bujía.
3. Limpiar cualquier suciedad que exista alrededor de la base de la bujía. Ver imagen 23-A.
4. Retirar la bujía, con un dado de $11/16$, girando en el sentido contrario de las manecillas del reloj.
5. Limpiar la bujía de sedimentos de carbón y de aceite.
6. Verificar la calibración de los electrodos de la bujía la cual debe ser de 0.6 a 0.7 mm. Ver imagen 23-B.
7. Colocar la bujía y con ayuda de un dado de $11/16$ ajustarla girándola en el sentido de las manecillas del reloj, aplicar un par de apriete de 15 a 18 N-m.
8. Colocar el capuchón de la bujía.

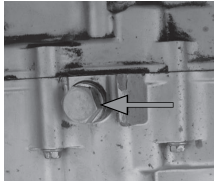
9. Revisar que el capuchón sujete correctamente la bujía.



a



b

imagen 23. bujía

⚠ atención:

Si el electrodo de la bujía presenta erosión, sedimentación o la calibración no es la adecuada, acude a tu Centro de Servicio Autorizado **ITALIKA** más cercano para que sea reemplazada.

Filtro de aire

El filtro tiene la función de capturar todas las impurezas que existen en el aire para alargar la vida útil del motor, por lo que se debe cambiar o limpiar en cada servicio de mantenimiento. El filtro se localiza en el costado derecho.

Para retirar el filtro de aire debes:

Revisiones Periódicas

1. Retirar los 2 tornillos que sujetan el asiento con el cuadro, con un dado 13 mm. y retirar el asiento. Ver imagen 24-A.
2. Retirar los 2 tornillos que sujetan la cubierta lateral derecha con un desarmador de cruz.
3. Desmontar la tapa del filtro quitando los 5 tornillos.
4. Sacar el elemento del filtro.
5. Reemplazar el elemento del filtro.
6. Colocar el elemento del filtro en el filtro de aire.
7. Atornillar la tapa del filtro. Ver imagen 24-B.
8. Poner la cubierta lateral derecha, y el asiento.



imagen 24. Filtro de aire

ⓘ nota:

No utilizar thinner o limpiadores inflamables para limpiar el elemento del filtro. Si el filtro es de tipo seco (papel) debes reemplazarlo por uno nuevo.

⚠ atención:

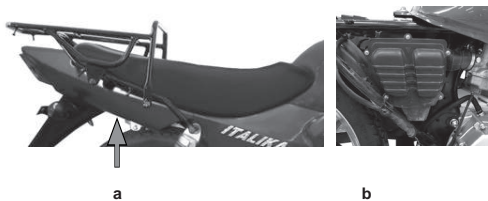
El filtro de aire no se debe instalar roto, ya que permite el paso de polvo al motor reduciendo su vida útil en forma drástica.

Ajuste del Puño del Acelerador

Para un buen funcionamiento del acelerador es necesario revisar que el juego libre del puño del acelerador esté dentro de la especificación de 2 a 6 mm. Si no está dentro de la especificación debes:

1. Ubicar la tuerca y la contratuerca de ajuste del acelerador. Ver imagen 25.
2. Sujetar la tuerca con llave de 8 mm y aflojar la contratuerca con llave de 10 mm.
3. Dar vuelta a la tuerca de ajuste para ponerla dentro de especificación.
4. Revisar que el juego libre del acelerador esté dentro de la especificación, además de que la rotación sea suave desde la posición de cerrado hasta la posición de abierto. Ver imagen 25.
5. Sujetar la tuerca con llave de 8 mm y apretar la contratuerca con llave de 10 mm.
6. Encender el motor para revisar que funcione correctamente. En caso de que el funcionamiento no sea el adecuado, repetir del paso 2 al 6.



1. Tuerca
2. contratuerca de ajuste
3. puño del acelerador (juego libre 2 a 6 mm)

imagen 25. ajuste del puño del acelerador.

ⓘ nota:

Si no puedes colocar el juego libre del puño del acelerador dentro de la especificación acude a tu Centro de Servicio Autorizado **ITALIKA** más cercano.

Ajuste de la Palanca del Embrague

Para un buen funcionamiento del embrague es necesario revisar que el juego libre del extremo de la palanca del embrague esté entre 10-20 mm. Para ajustar la palanca del embrague debes:

1. Ubicar la tuerca y el tornillo templador de ajuste de la palanca del embrague. Ver imagen 26-A.
2. Aflojar el tornillo templador con la mano.
3. Girar la tuerca a la izquierda para reducir la carrera libre y a la derecha para aumentarla. La carrera libre del extremo de la palanca del embrague debe estar entre los 10-20 mm. Ver imagen 26-B.
4. Apretar el tornillo templador con la mano.



imagen 26. ajuste de la palanca del embrague

Si la palanca del embrague necesita mayor ajuste:

5. Utilizar la tuerca y el tornillo templador del embrague ubicadas en la parte superior del motor. Ver imagen 27.
6. Aflojar el tornillo templador, ubicado en la parte superior del motor.
7. Girar la tuerca, utilizando 1 llave de 12 mm, ubicada en la parte superior del motor, a la izquierda para reducir el juego libre y la derecha para aumentarlo, considerando la especificación arriba mencionada.
8. Apretar el tornillo templador, ubicado en la parte superior del motor.
9. Encender el motor para verificar que la palanca del embrague funcione correctamente. El motor debe responder adecuadamente y no perder potencia.

En caso de que no se facilite el cambio de velocidades, repetir del paso 2 al 9 hasta que te sientas cómodo con el cambio de velocidades.

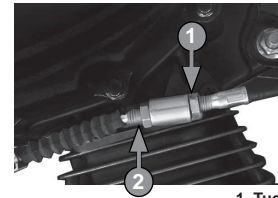

1. Tuerca
2. Tornillo templador

imagen 27. Tuerca y tornillo templador

Revisiones Periódicas

ⓘ nota:

Si después de ajustar el embrague, éste presenta juego excesivo o dificultad para cambiar las velocidades, debes ajustar de nuevo o acude a tu Centro de Servicio Autorizado **ITALIKA** más cercano para realizar los ajustes necesarios.

Desgaste del Freno delantero

Los frenos son elementos de seguridad personal y deben estar en buenas condiciones. Tu motocicleta cuenta con freno de disco hidráulico en la llanta delantera. Antes de conducir tu motocicleta debes verificar el desgaste de las balatas de la siguiente forma:

1. Colocar la motocicleta en una superficie horizontal, y en el parador central.
2. Revisar el nivel de desgaste de las balatas del freno delantero. *Ver imagen 28.*
3. Si el desgaste de las balatas es mayor al límite indicado acudir a tu Centro de Servicio Autorizado **ITALIKA** para realizar el cambio de balatas.



imagen 28. desgaste del freno delantero

⚠ atención:

Si el desgaste es mayor a 2 mm acude a tu Centro de Servicio **ITALIKA** para que realicen el cambio de las balatas.

⚠ atención:

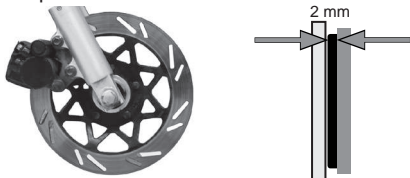
No conduzcas de forma inmediata tu motocicleta después de cambiar las balatas del freno. Presiona la palanca del freno, gira la rueda y revisa que rote libremente. Repite este proceso varias veces para permitir que el líquido de frenos circule normalmente.

Desgaste del Freno Trasero

La motocicleta cuenta con freno de tambor en la llanta trasera. Para el buen funcionamiento del freno es necesario que revises el desgaste de las balatas de la siguiente forma:

1. Colocar la motocicleta en el parador central.
2. Oprimir el pedal del freno trasero.
3. Verificar que el indicador de desgaste no alcance la línea de desgaste. *Ver imagen 29.*



imagen 29. indicador de desgaste del freno trasero

⚠ atención:

Si el indicador de desgaste alcanza la línea de desgaste acude a tu Centro de Servicio **ITALIKA** para que realicen el cambio de las balatas.

ajuste del pedal del Freno Trasero

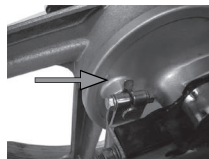
Para un buen funcionamiento del freno trasero la carrera libre del pedal del freno trasero debe ser de 15 a 25 mm. Para ajustar la carrera debes realizar lo siguiente:

1. Colocar la motocicleta en el parador central.
2. Ubicar la tuerca de ajuste en el lado derecho de la llanta trasera. Ver imagen 30-A.
3. Girar la tuerca, a la derecha para reducir la carrera libre y a la izquierda para aumentarla.
4. Revisar que la carrera libre del pedal del freno esté dentro de la especificación. En caso de que la carrera libre no esté entre 15 a 25 mm, repite del paso 2 al 4. Ver imagen 30-B.



imagen 30. ajuste del pedal del freno trasero

ⓘ nota:

Si no puedes colocar la carrera libre del pedal del freno trasero acude a tu Centro de Servicio Autorizado **ITALIKA** más cercano.

Nivel del líquido de Freno delantero

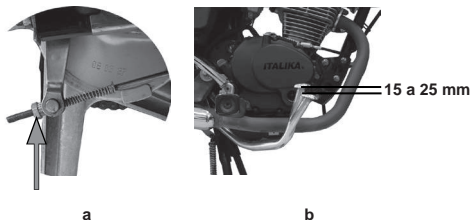
Para garantizar el buen funcionamiento del sistema de freno delantero, debes de revisar el nivel del líquido y el estado físico de la manguera de presión:

1. Colocar la motocicleta de forma horizontal.
2. Revisar que el nivel del líquido de freno del contenedor, no estén por debajo de la marcación mínima. El nivel del líquido de freno siempre debe estar por arriba de la marcación mínima del contenedor. Ver imagen 31.
3. Revisar que la manguera de presión este libre de fisuras o se encuentre afectada por corrosión.
4. Si la manguera de presión se encuentra dañada, acude a tu Centro de Servicio Autorizado **ITALIKA** para realizar el cambio.



Imagen 31. Nivel de líquido de freno delantero

Revisiones Periódicas

Completar el Nivel del Líquido de Freno

Para completar el nivel de líquido del freno delantero debes:

1. Colocar la motocicleta en posición horizontal.
2. Retirar los dos tornillos de la tapa.
3. Retirar la tapa y su membrana.
4. Llenar el recipiente hasta alcanzar la marca de máximo, utilizando líquido de frenos **dot 4** . *Ver imagen 32.*
5. Colocar la membrana, la tapa y atornillar los tornillos.



Imagen 32. Completar el nivel de líquido del freno delantero

ⓘ nota:

Limpiar inmediatamente el líquido de frenos que haya podido derramarse con un trapo húmedo para evitar daños a la motocicleta.

Cadena de Transmisión

La vida útil de la cadena de transmisión depende de un ajuste y una lubricación adecuados. Un mantenimiento deficiente puede causar un desgaste prematuro tanto a la cadena como a los piñones. Para revisar la cadena de transmisión debes:

1. Colocar la motocicleta en el parador central.
2. Mover la cadena con la mano hacia arriba y hacia abajo para revisar que su holgura esté entre 10 y 20 mm. *Ver imagen 33.*
3. Revisa el desgaste de la corona, piñón y cadena.
4. Si la cadena necesita ajuste debes acudir a tu Centro de Servicio Autorizado **ITALIKA** de tu preferencia para su ajuste.

Para lubricar la cadena de transmisión debes:

1. Usar lubricador de cadena.
2. Colocar en cada unión de los eslabones de la cadena lubricante de tal forma que penetre en cada uno de los pasadores, bujes y rodillos.



imagen 33. holgura de la cadena

⚠ atención:

Utilizar lubricante para cadena. **no usar grasa.**

🕒 nota:

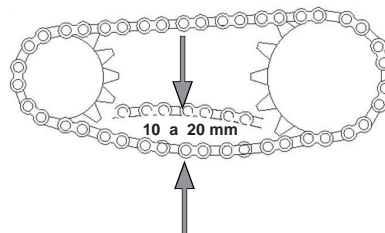
Una holgura excesiva de la cadena de transmisión puede causar su desgaste y/o su ruptura dañando al motor.

🕒 nota:

En condiciones de uso continuo o cuando la motocicleta es conducida en lugares con mucho polvo o fangosos debes lubricar y ajustar la cadena con mayor frecuencia.

baTería

La motocicleta utiliza una batería de 12 volts y 6 amperes, la cual contiene ácido sulfúrico y placas de plomo, para el buen funcionamiento del sistema eléctrico es necesario limpiar la batería. Para tal efecto debes:

1. Colocar la motocicleta en forma horizontal utilizando el parador central.
2. Quitar la cubierta lateral izquierda.
3. Limpiar la superficie de la batería.
4. Retirar primero la terminal negativa y luego la positiva.
5. Limpiar los postes y terminales de la batería de sedimentaciones.
6. Colocar primero la terminal positiva, después la terminal negativa, la tapa de la batería y atornillar.

7. Colocar la cubierta lateral izquierda.
8. Acudir a tu Centro de Servicio Autorizado **ITALIKA** para realizar el cambio de la batería, en caso de ser necesario.



imagen 34. batería

🕒 nota:

Para un buen funcionamiento de la batería no instales accesorios eléctricos a tu motocicleta.

🕒 nota:

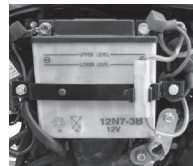
Al retirar la batería, primero desmonta el polo negativo (-) y luego el polo positivo (+). Al instalar la batería primero monta el polo positivo (+) y luego el polo negativo (-). Evita que el polo positivo (+) tenga contacto con las partes metálicas de la motocicleta.

Cambio del Fusible

Una de las causas por las que el sistema eléctrico no funciona se debe a que el fusible se encuentra quemado. En el porta fusibles de tu motocicleta se encuentra un fusible de 10 A de repuesto. Para cambiarlo debes:

Revisiones Periódicas

1. Poner el interruptor de encendido en posición .
2. Localizar el portafusible en un costado de la batería.
3. Abrir el porta fusible.
4. Sustituir el fusible quemado por el de repuesto.
Ver imagen 35.
5. Colocar el porta fusible en su lugar.
6. Revisar el funcionamiento del sistema eléctrico.
7. Comprar un nuevo fusible de repuesto.



imagen 35. Fusible

ⓘ **nota:**

Si después de cambiar el fusible, el sistema eléctrico no funciona, debes acudir a un Centro de Servicio Autorizado **ITALIKA** para que revisen tu motocicleta.

I **lanT as**

Las llantas que vienen de fábrica están diseñadas de acuerdo a la capacidad de desempeño de tu motocicleta, proporcionando la mejor combinación de manejo, frenado, durabilidad y comodidad. Para que tu motocicleta funcione correctamente las llantas deben:

- Ser del tipo y tamaño correcto.
- Estar en buenas condiciones.
- Tener un perfil adecuado.
- Tener la presión adecuada.

Las llantas que tienen una presión baja se desgastan de manera dispereja, afectan el manejo y son propensas a fallar por calentamiento. Las llantas que tienen una presión alta ocasionan que la conducción sea dura, se desgastan de manera dispereja y son propensas a dañarse por la condición del camino. La presión de la llanta delantera debe ser de **28 psi** y de la llanta trasera **30 psi**. *Para mayor información ver la sección de Datos Técnicos página 15.*



ⓘ **nota:**

La presión de las llantas debe medirse sólo cuando están frías. Si se ajusta la presión de una llanta caliente a la que se recomienda para frío, la lectura de la presión es más alta y la llanta no tendrá suficiente aire.

⚠ **atención:**

Usar llantas muy desgastadas o con una presión inadecuada puede ser causa de accidentes.

Revisiones Periódicas

Cada vez que revises la presión de las llantas, también debes revisar el perfil y las paredes laterales en busca de desgaste, daños y objetos extraños. Debes poner atención principalmente en:

- Golpes o protuberancias.
- Cortes.
- Rajaduras o fisuras.
- Desgaste excesivo del perfil.

⚠ atención:

Si en el momento de conducir tu motocicleta pasas por un bache o un objeto duro detente lo más pronto posible y revisa si ha ocurrido algún daño a las llantas.

Si una llanta se perfora o se daña debe ser remplazada lo antes posible. Una llanta reparada no es tan confiable como una nueva y puede presentar fallas durante el manejo. Si reparas una llanta de manera provisional colocando un parche o usando sellador en aerosol, maneja con precaución a baja velocidad. Para realizar el cambio de una llanta acude a tu Centro de Servicio Autorizado **ITALIKA**.

📌 nota:

La instalación de llantas inadecuadas en tu motocicleta puede afectar el manejo y la estabilidad.

También es importante inspeccionar algún daño en los rines antes de utilizar la motocicleta. Si encuentras que la desviación de los rines es muy notoria, acude a tu Centro de Servicio Autorizado **ITALIKA** más cercano para que hagan los ajustes necesarios.



imagen 36. llanta en buenas condiciones

Servicios de Mantenimiento

Realizar los servicios de mantenimiento de tu motocicleta ya sea por tiempo o kilómetros, lo que ocurra primero, es la mejor forma de proteger tu inversión. El mantenimiento oportuno previene, en la mayoría de los casos los problemas a futuro; así mismo tu motocicleta tiene un periodo de Garantía el cual continúa vigente si se hacen oportunamente los servicios de mantenimiento en los Centros de Servicio Autorizados **ITALIKA** (CESIT). La siguiente tabla indica los periodos y las actividades que se deben realizar de acuerdo a un uso normal.

actividad	servicios					
	Primero	Segundo	Tercero	Cuarto	Quinto	Posteriores
	500 kilómetros 30 días	2,000 kilómetros 90 días	4,000 kilómetros 6 meses	6,000 kilómetros 9 meses	9,000 kilómetros 12 meses	Cada 3,000 kilómetros Cada 3 meses
*Cambiar el aceite del motor	✓	✓	✓	✓	✓	✓
Revisar el nivel de aceite de transmisión, cambiar de ser necesario	✓	✓	✓	✓	✓	✓
*Cambiar la bujía	✓	✓	✓	✓	✓	✓
*Cambiar o limpiar el filtro o el cedazo del aceite del motor	✓	✓	✓	✓	✓	✓
Apretar tornillería en general al torque indicado en el Manual de Usuario	✓	✓	✓	✓	✓	✓
Lubricar y ajustar cables	✓	✓	✓	✓	✓	✓
Ajustar el carburador y limpiar de ser necesario	✓	✓	✓	✓	✓	✓
Revisar niveles (líquido de frenos en los casos que aplique y líquido refrigerante en los casos que aplique)	✓	✓	✓	✓	✓	✓
Revisar punterías y ajustar de ser necesario			✓	✓	✓	✓
Revisar y lubricar la cadena de transmisión, en su caso	✓	✓	✓	✓	✓	✓
*Revisar y cambiar la banda de ser necesario, en su caso			✓	✓	✓	✓
Revisar y limpiar los frenos	✓	✓	✓	✓	✓	✓
*Revisar el desgaste de las balatas, cambiar de ser necesario		✓		✓	✓	✓
Revisar el sistema eléctrico	✓	✓	✓	✓	✓	✓
Revisar el sistema de iluminación (faro delantero, luz trasera, luz de freno, cuartos y direccionales)	✓	✓	✓	✓	✓	✓
Revisar indicadores (gasolina, velocímetro, tacómetro)	✓	✓	✓	✓	✓	✓
Revisar el sistema de carga		✓		✓	✓	✓
Revisar el líquido de la batería, en su caso	✓	✓	✓	✓	✓	✓
Revisar la presión de las llantas	✓	✓	✓	✓	✓	✓
Revisar el desgaste de las llantas y el estado de los rines, según modelo					✓	✓
Revisar el juego de la dirección						✓
Revisar el sistema de combustible						✓
Cambiar el aceite de la suspensión delantera						✓

*Los CESIT deben utilizar piezas originales y nuevas, exige las piezas sustituidas al momento de retirar tu motocicleta.

La Vado

La mejor protección contra las influencias del medio ambiente es lavar con frecuencia tu motocicleta. La frecuencia depende, entre otros factores del uso que le das, de la estación del año, de las condiciones atmosféricas y del medio ambiente.

Mientras más tiempo permanezcan sobre la motocicleta, los excrementos de pájaros, los restos de insectos, las resinas de árboles, el polvo, las partículas de hollín y otras sedimentaciones de índole agresiva, más persistentes serán sus efectos destructivos. Para lavar la motocicleta debes:

1. Enjuagar la motocicleta con agua fría para remover la suciedad suelta.
2. Lavar la motocicleta con un paño suave, solución jabonosa y agua fría.
3. Frotar las áreas sucias.
4. Enjuagar la motocicleta con abundante agua limpia.
5. Secar la motocicleta con un paño suave y seco.
6. Encender el motor y dejarlo funcionar de 1 a 3 minutos.
Ver Encender el motor página 23.
7. Lubricar la cadena de transmisión después de lavar y secar la motocicleta

ⓘ **nota:**

Evitar el uso de productos de limpieza que no hayan sido diseñados para superficies de motocicletas, ya que

pueden contener detergentes o solventes químicos que dañen el metal, la pintura o el plástico.

ⓘ **nota:**

Evitar el uso de agua a alta presión ya que puede dañar partes de la motocicleta. Si utilizas lavado con agua a presión se recomienda no aplicarlo a las siguientes partes:

- Interruptor de encendido.
- Debajo del asiento.
- Interruptor corta corriente.
- Eje de las llantas.
- Salida del escape.
- Tablero y/o controles.
- Motor.
- Carburador.
- Guardapolvo.
- Partes eléctricas y sus conectores.

⚠ **atención:**

Después de lavar tu motocicleta, la funcionalidad de los frenos se afecta parcial y temporalmente, mide la distancia de frenado para evitar accidentes.

Cuidado de la **P**intura

Una buena aplicación de productos de mantenimiento protege ampliamente la pintura de la motocicleta contra las influencias del medio ambiente e incluso contra otros factores de efectos mecánicos ligeros.

Cuidados de la Motocicleta

La pintura puede ser tratada con cera líquida una semana después de haber sido entregada la motocicleta. Se recomienda, por lo menos, dar a la pintura una capa de cera líquida dos veces al año.

Cuidado del asiento

Las piezas exteriores de material sintético, como el asiento, se limpian con un lavado normal. Si esto no es suficiente, puedes usar productos especiales de limpieza y mantenimiento para material sintético y cuero artificial que no contengan solventes.

- Limpieza normal

Limpia las superficies de material sintético sucias con un trapo de algodón o de lana ligeramente húmedo.

- Suciedad incrustada

Limpia la suciedad incrustada con un trapo mojado en una solución ligera de jabón suave (2 cucharadas de jabón neutro con un litro de agua). Al hacerlo, asegúrate de que el material sintético no se empape en ningún sitio y que el agua no se filtre por las costuras. Seca con un trapo suave y seco.

- Limpieza de manchas

Retira manchas recientes de producto a base de agua como son café, té, jugos, etc. con un paño absorbente o papel de cocina.

Retira manchas recientes de productos a base de grasas, como mantequilla, mayonesa, chocolate, etc. con un paño absorbente o papel de cocina. Utiliza un aerosol para disolver grasas para las manchas de grasa secas.



Trata las manchas especiales como manchas de bolígrafo, rotulador, esmalte para uñas, pintura de dispersión, betún, etc. con un quitamanchas especial para material sintético.

ⓘ **nota:**

Retira del asiento, el plástico protector con el que se entrega la motocicleta para evitar que con el uso éste se pegue y deteriore el asiento.

Almacenamiento

El almacenamiento por periodos largos de tiempo requiere de ciertos cuidados para evitar daños a la motocicleta. Antes de almacenar debes:

1. Drenar el aceite del motor.
2. Drenar la gasolina del carburador y del tanque.
3. Colocar el interruptor de encendido en posición .
4. Colocar la válvula de combustible en posición .
5. Quitar la batería y colocarla en un lugar fresco y ventilado. Evitar hacer contacto con el piso.
6. Limpiar totalmente la motocicleta.
7. Lubricar la cadena de transmisión.
8. Quitar la bujía.
9. Poner de 15 a 20 ml de aceite para motocicletas en el espacio de la bujía.
10. Oprimir el pedal de arranque varias veces.
11. Poner la bujía. Ver *Tabla de torques página 45*.
12. Guardar la motocicleta en un lugar fresco y seco. No exponerla al sol.
13. Colocar una cubierta protectora a la motocicleta.

Vol Ver a Usar

Para utilizar la motocicleta después de un periodo de almacenamiento debes:

1. Limpiar la motocicleta.
2. Colocar aceite **ITALIKA**.

3. Colocar la batería a la motocicleta.
4. Agregar gasolina. Ver *Agregar gasolina página 27*.
5. Colocar la válvula de combustible en posición .
6. Lubricar la cadena de transmisión.
7. Verificar la presión de las llantas.

nota:

Si no utilizas tu motocicleta por más de 2 meses, debes poner a cargar la batería cada mes.

nota:

Cuando vuelvas a utilizar tu motocicleta, al momento de encenderla saldrá humo del escape hasta que se quemé todo el aceite que colocaste en el espacio de la bujía.

atención:

Antes de conducir tu motocicleta debes asegurarte que se encuentra en buenas condiciones, para ello se te recomienda probarla en un sitio seguro y lejos del tránsito a baja velocidad.

Seguridad en la Conducción

Conducir tu motocicleta **ITALIKA**, es una actividad emocionante, pero requiere precauciones de seguridad. Las principales son:

Equipo de Protección

Para tu protección, al momento de conducir tu motocicleta debes utilizar el siguiente equipo:

- Casco de seguridad.
- Lentes o mica de protección.
- Guantes.
- Ropa ajustada, cómoda y brillante.



Kit **ITALIKA**

⚠ atención:

El vestirse con ropa floja puede ocasionar graves daños al conductor y a la motocicleta, ya que se puede atorar en el manubrio, en el pedal de arranque, en el posapie, en la cadena de transmisión o en las llantas.

⚠ atención:

La temperatura del escape de la motocicleta es elevada, para evitar quemaduras, se te recomienda utilizar botas o un pantalón que cubra la antepierna.

Carga de Pasajeros o Mercancía

La motocicleta está diseñada para transportar a un conductor y a un pasajero con un límite de carga de 150 kg. El exceder este límite afecta su estabilidad y puede ser causa de accidentes y daños a la motocicleta. **ITALIKA** no se hace responsable de ningún daño causado por el exceso de carga. Para prevenir accidentes evita cargar:

- Objetos voluminosos o pesados en la motocicleta.
- Objetos o pasajeros en el tanque de la gasolina.
- Objetos que obstruyan la visibilidad del conductor.

Condiciones del Camino

Tu motocicleta está diseñada para rodar en caminos pavimentados. Considera que un camino cualquier cosa puede ser un obstáculo, por lo que siempre debes conducir con precaución y reducir la velocidad lo suficiente cuando sea necesario. Es recomendable que cuando en el camino te encuentres con:

- **Charcos de agua**, evites entrar en ellos ya que puedes perder el control de la dirección o puedes caerte dependiendo de la velocidad con la que entres.

- **Arena, barro y hojas caídas**, los evites o pases sobre ellos a baja velocidad ya que puedes perder la dirección o patinar en ellos. De ser posible detén la motocicleta y camina con ella.
- **Topes**, reduce la velocidad y cruza en ángulo recto.
- **Grava y baches**, maneja lentamente vigilando las condiciones del camino y con la cintura ligeramente levantada para equilibrar la motocicleta.
- **Planchas de hierro** detén la motocicleta y camina con ella, ya que estas superficies son muy resbalosas especialmente en días lluviosos.
- **aceite o caminos congelados**, maneja lentamente o detén la motocicleta y camina con ella.

días luviosos

El conducir tu motocicleta en un día lluvioso puede ser peligroso por lo que te recomendamos:

- Reducir la velocidad más que en un día despejado, ya que la lluvia impide ver los obstáculos y determinar las condiciones del camino.
- Mantener una distancia prudente con el vehículo de adelante.
- No tomar las curvas a la misma velocidad que en un día despejado ya que puedes patinar, caerte o salirte del camino.

Modificación del Diseño

El modificar o cambiar piezas no originales a tu motocicleta, no sólo afecta la seguridad de la motocicleta o de sus ocupantes, también ocasiona la pérdida de la Garantía.

Conducción y Alcohol

Utilizar tu motocicleta bajo los efectos del alcohol es una de las causas más frecuentes de accidentes. La habilidad para conducir se ve perjudicada cuando el nivel de alcohol en la sangre se halla por encima del nivel máximo permitido por la ley, debido a que tus reflejos se vuelven lentos y tu capacidad de decisión se ve perjudicada. Si has bebido, **no Manejes** tu motocicleta, llama un taxi o utiliza un medio de transporte público.

Recomendaciones de Conducción

Al conducir debes ser cuidadoso para garantizar tu seguridad, por lo que antes de utilizar tu motocicleta te recomendamos:

1. Revisar y/o ajustar algunos componentes de desgaste natural debido al uso como:
 - El nivel de aceite en el motor.
 - La presión del aire de las llantas.
 - La holgura de la cadena.
 - El desgaste de los frenos.
 - El encendido de las luces.

Seguridad en la Conducción

2. Subir y bajar de la motocicleta siempre del lado izquierdo.
3. Vestir ropa en colores llamativos o brillantes.
4. Obedecer el reglamento de tránsito local.
5. Sostener el manubrio con ambas manos.
6. Obedecer los límites de velocidad.
7. Conducir tu motocicleta utilizando un carril y del lado donde los conductores de vehículos te puedan ver, ya que gran cantidad de accidentes son ocasionados debido a que el conductor del otro vehículo no ve al conductor de la motocicleta.
8. Encender la luz direccional con anticipación para dar la vuelta.
9. Tener cuidado al cruzar en las esquinas de calles, y en la entrada y salida de vehículos.
10. Que el pasajero coloque los pies en el posapie del pasajero y que se sujete con ambas manos al conductor o a la motocicleta.

ⓘ **nota:**

Te sugerimos practicar la conducción de tu motocicleta en un área libre de tránsito y obstáculos hasta que estés completamente familiarizado con la máquina y sus controles.

PosTura para el Manejo

El conducir tu motocicleta en una postura correcta te ayuda a que puedas utilizar los controles fácilmente y a protegerte de posibles accidentes. Ten en cuenta los siguientes puntos para adquirir una postura correcta:

- No mirar hacia los pies o manos ni hacia un solo punto. Mantener un campo de visión amplio mirando hacia todos lados por igual.
- Sujetar firmemente el centro de los mandos con ambos pulgares hacia abajo.
- Apuntar las rodillas ligeramente hacia dentro y no hacia fuera.
- Mantener los hombros relajados y en posición natural.
- Doblar los codos ligeramente hacia dentro y relajarlos para que éstos funcionen como resortes cuando el manubrio reciba algún golpe
- Elegir una posición que mantenga tu cuerpo estable. Si tienes la cintura demasiado hacia delante o hacia atrás, los hombros y la cintura pueden estar muy tensos y el cuerpo tener poca estabilidad.
- Poner los dedos de los pies paralelos a la motocicleta.

Cuidados para EVitar l robo

Para evitar el robo de tu motocicleta debes:

- Quitar la llave del interruptor de encendido y bloqueo.
- Dejar siempre la motocicleta en un lugar bajo llave y seguro.
- Utilizar el bloqueo de la dirección.
- Evitar prestar tu motocicleta.
- Anotar tu nombre, dirección y teléfono en la Póliza de Garantía y llevarla siempre en la motocicleta.

concepto	Torques
M 25 x 1	70 - 80 Nm
M 6 X 1.0	20 - 30 Nm
M 12 x 1.25	60 - 70 Nm
M 16 x 1.5	90 - 100 Nm
M 10 x 1.25	40 - 50 Nm
M 8 X 1.25	30 - 40 Nm
Tornillos y tuercas de 5 mm	4.5 - 6 Nm
Tornillos y tuercas de 6 mm	8 - 12 Nm
Tornillos y tuercas de 8 mm	18 - 25 Nm
Tornillos y tuercas de 10 mm	30 - 40 Nm
Tornillos y tuercas de 12 mm	40 - 50 Nm
Tornillos hexagonales de 6 mm	10 - 15 Nm
Tornillos hexagonales de 8 mm	20 - 30 Nm
Tornillos hexagonales de 10 mm	30 - 40 Nm

Equivalencias

Texto impreso México	Equivalencias				
	Argentina	Guatemala	Honduras	Panamá	Perú
Ahogador	Cebador	Schock	Schock	Schock	Estrangulador
Arnés	Arnés	Arnés	Arnés	Arnés	Ramal
Balatas	Pastillas	Pastillas	Pastillas	Pastillas	Pastillas
Balero	Balero	Caginetto	Balinero	Caginetto	Rodaje
Bujía	Bujía	Candela	Candela	Candela	Bujía
Calavera	Acrílico	Estop	Stop	Estop	Faro
Chicote	Cable	Cable	Cable	Cable	Cable
Claxon	Bocina	Bocina	Bocina/Pito	Bocina	Claxon
Clutch	Embrague	Embrague	Clutch	Embrague	Clutch
Cuadro	Cuadro	Chasis	Cuadro	Chasis	Chasis
Direccionales	Giros	Pide-Vías	Vías	Pide-Vías	Direccionales
Empaque	Junta	Empaque	Empaque	Empaque	Empaquetadura
Engrane	Engranaje	Engranaje	Engranaje	Engranaje	Engrane
Engrane final	Engrane final	Engrane final	Engrane final	Engrane final	Catalina
Estator	Estator	Estator	Estator	Estator	Alternador
Horquilla	Horquilla	Horquilla	Horquilla	Horquilla	Telescópica
Llanta	Neumático	Llanta	Llanta	Llanta	Llanta
Manubrio	Manubrio	Timón	Manubrio	Timón	Timón
Parador central	Caballote	Parador central	Parador central	Parador central	Parador central
Parador lateral	Muleta	Parador lateral	Parador lateral	Parador lateral	Parador lateral
Rin	Llanta	Llanta	Llanta	Llanta	Llanta
Salpicadera	Guardabarro	Lodera	Guardafango	Lodera	Tapabarro
Zapatas	Zapatas	Zapatas	Fricciones	Zapatas	Zapatas

MuFT150-03

impreso en China

COMERCIALIZADORA DE MOTOCICLETAS DE CALIDAD, S. A. de C. V.
Av. Ferrocarril De Río Frio 419 A 90 Cuchilla Del Moral 1 Distrito Federal - C.P. 09319