

# tango 850



MANUEL DE PROPRIÉTAIRE  
OWNER'S MANUAL  
MANUAL DEL PROPIETARIO

Bienvenu! welcome! Bienvenido!



\*GARANTIE CONSTRUCTEUR D' 1 AN (PIÈCES ET MAIN D'OEUVRE). ONE YEAR OF WARRANTY (PARTS AND MANPOWER). UN AÑO DE GARANTÍA (M.O. Y PIEZAS).

**MANUAL DEL PROPIETARIO**

**TANGO**

**250**



**RIEJU**

Start the rocket.



RIEJU S.A. agradece la confianza que usted ha depositado en nuestra firma y le felicita por su buena elección.

El modelo TANGO 250cc es el resultado de la larga experiencia de RIEJU, desarrollando un vehículo polivalente y de gran fiabilidad.

Este Libro de Propietario tiene el objetivo de indicar el uso y mantenimiento de su vehículo, rogamos lea detenidamente las instrucciones e información que le damos a continuación.

Le recordamos que la vida del vehículo depende del uso y mantenimiento que usted le dé, el mantenerlo en perfectas condiciones de funcionamiento reduce el coste de las reparaciones.

Este manual hay que considerarlo como parte integrante de la motocicleta y debe permanecer en el equipamiento base incluso en el caso de cambio de propiedad.

Para cualquier eventualidad, consulte al concesionario RIEJU que le atenderá en todo momento.

Recuerde que para un correcto funcionamiento de su motocicleta, **exigir siempre recambio original.**

# ÍNDICE

	<b>Pág.</b>		<b>Pág.</b>
Descripción de la motocicleta . . . . .	4	Revisiones antes del funcionamiento . . . . .	14
Identificación de la motocicleta . . . . .	5	Comprobaciones rutinarias . . . . .	15
Elementos principales de la motocicleta . . . . .	6	- Freno delantero . . . . .	15
- Llaves . . . . .	6	- Freno trasero . . . . .	16
- Instrumentos e indicadores . . . . .	6	- Bomba y pastillas de freno . . . . .	16
- Conmutadores de manillar . . . . .	8	- Puño de acelerador . . . . .	17
- Maneta de embrague . . . . .	10	- Luces y señales . . . . .	17
- Palanca de freno delantero . . . . .	10	- Neumáticos . . . . .	17
- Pedal de freno trasero . . . . .	10	Funcionamiento y puesta en marcha del motor . . . . .	18
- Pedal de cambio . . . . .	10	- Puesta en marcha del motor . . . . .	18
- Batería . . . . .	11	- Rodaje . . . . .	19
- Fusible . . . . .	11	- Aceleración . . . . .	19
- Depósito de gasolina . . . . .	12	- Para frenar . . . . .	19
- Mando de estárter . . . . .	12	- Parada . . . . .	20
- Grifo de gasolina . . . . .	13	- Carburador . . . . .	20

	<b>Pág.</b>
Suspensión anterior . . . . .	.21
Suspensión posterior . . . . .	.21
Revisión de bujía . . . . .	.22
Filtro de aire . . . . .	.23
Tensado y lubricación cadena transmisión . . . . .	.25
Lubricación y engrase . . . . .	.27
Limpieza y almacenamiento . . . . .	.28

	<b>Pág.</b>
Especificaciones y características técnicas . . . . .	.30
Lista distribuidores oficiales . . . . .	.34 - 36

## **DESCRIPCIÓN DE LA MOTOCICLETA**

Esta motocicleta incorpora un motor monocilíndrico de cuatro tiempos refrigerado por aire y arranque eléctrico y a pedal. Su cilindrada es de 249,9 centímetros cúbicos, con un diámetro de pistón de 65,5 mm. y una carrera de 74.

El encendido se efectúa a través de un generador magneto AC 120 w.

Embrague de discos múltiples de acero en baño de aceite.

El motor va anclado sobre un chasis tipo perimetral en tubo de sección rectangular de gran resistencia, con rodamientos de dirección de tipo cónico.

La suspensión delantera consta de una horquilla telescópica con barras de 37 mm. de diámetro. La suspensión trasera consta de un amortiguador hidráulico que proporciona gran suavidad de funcionamiento.

El freno de disco delantero es de diámetro 260 mm. de acero inoxidable con una pinza radial.

El freno trasero es de 200 mm. de diámetro.



## IDENTIFICACIÓN DE LA MOTOCICLETA

Sobre el chasis se encuentra grabado el número de identificación de su motocicleta.

El número que figura troquelado sobre la parte derecha de la pipa de dirección, nos será útil para todos los efectos (Certificado de características, seguros, Matricula, etc.), y deberá ser citado para cualquier sugerencia o reclamación, así como para solicitar piezas de recambios.

El número de serie del motor se encuentra grabado en la parte inferior del carter izquierdo del motor junto al pedal de cambio, este número sirve de referencia en pedidos de recambios al concesionario.



# ELEMENTOS PRINCIPALES DE LA MOTOCICLETA

## LLAVES

Con este modelo se entrega un juego de llaves, las cuales sirven para la cerradura de contacto. Estas llaves van unidas por una lengüeta, en la cual va grabado el número de serie de las mismas. Se recomienda guardar en lugar seguro para disponer en cualquier momento del número de la llave en caso de pérdida.

## INSTRUMENTO E INDICADORES

### **1-. Indicador Testigo Nivel Aceite**

El indicador se enciende cuando el nivel de aceite del motor se encuentra en su nivel mínimo.

### **2-. Indicador Testigo Temperatura**

El indicador se enciende cuando el motor tiene una temperatura excesiva

### **3-. Velocímetro**

Indica la velocidad del vehículo en movimiento.

### **4-. Indicador de punto muerto**

Este indicador se enciende cuando la palanca de cambio se encuentra en una posición neutral, es decir, en punto muerto.

### 5-. Indicador luz larga

Este indicador se enciende cuando las luces largas están encendidas.

### 6-. Cuenta kms

Indica la distancia recorrida en kms y diferentes parciales.

### 7-. Indicador de Dirección:

Este indicador se enciende cuando accionamos los intermitentes de dirección.

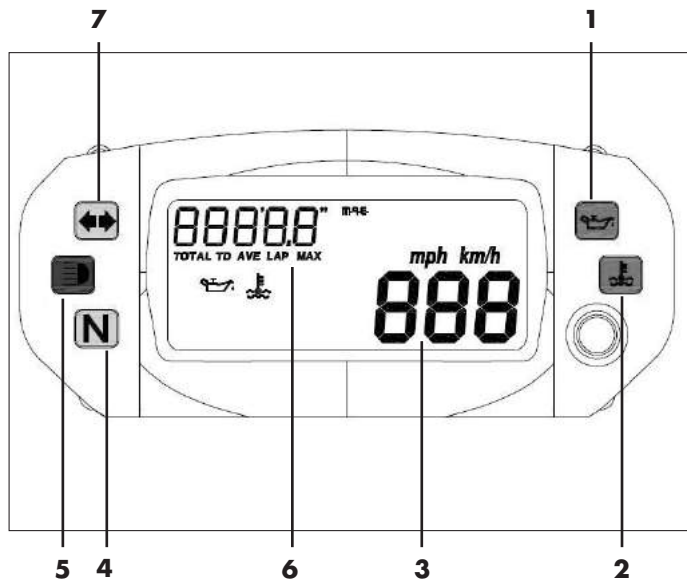

## CONMUTADORES DE MANILLAR

### 1- Conmutador de intermitencia

Consta de tres posiciones: En la posición central está desactivada; accionar a la derecha para cuando se gira a la derecha y accionar a la izquierda para cuando se gira a la izquierda. Notar que el botón siempre retorna a la posición central.

No olvide desconectarlo después de haber realizado el giro, presionando el botón en su estado de reposo central.

### 2- Conmutador de bocina

Accionar el botón para tocar el claxon.

### 3- Conmutador de luces

Consta de dos posiciones: En la inferior el faro está en posición corta y en la superior el faro está encendido con las luces largas. Para encender el sistema de alumbrado se debe llevar la llave de contacto a la posición de alumbrado.

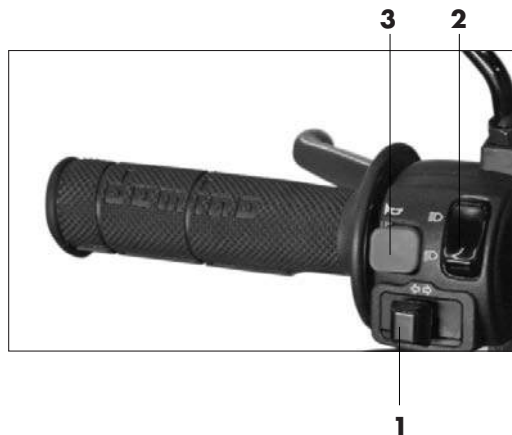

## 5.- Conmutador de arranque

Para poner en marcha el motor, pulsar el conmutador, verificando previamente que la palanca de cambio se encuentra en punto muerto.



5

## MANETA DE EMBRAGUE

La palanca de embrague está situada en la parte izquierda del manillar. Para accionarla, apretar la maneta hacia el puño o manillar.

## PALANCA DE FRENO DELANTERO

La palanca de freno delantero está situada en la parte derecha del manillar. Para accionar dicho freno, apretar la palanca hacia el manillar.

## PEDAL DE FRENO TRASERO

El pedal de freno trasero, está en el lado derecho de la motocicleta. Para accionarlo presione con el pie hacia abajo.

## PEDAL DE CAMBIO

Está situado bajo la parte izquierda del motor, se acciona con el pie acompañándolo por todo su recorrido, dejándolo volver a su posición de reposo antes de cambiar de nuevo la marcha. Para introducir la primera se aprieta el pedal pisando hacia abajo. Para entrar las otras marchas elevar la palanca hacia arriba levantándola con la punta del pie.

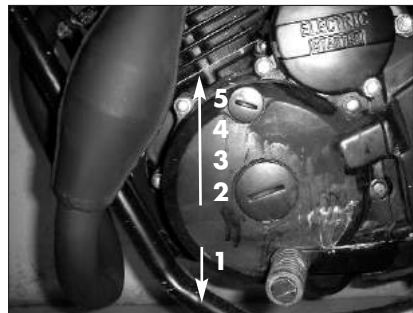

## BATERÍA

Para acceder a la batería es necesario abrir el sillín con la llave. Verificar el estado de los bornes y la correcta sujeción de los terminales.

Cuando observe oxidación en los bornes y en los extremos de los terminales, éstos se deben limpiar por medio de un cepillo metálico, lija o similar. Terminada la operación de limpieza, volver a conectar los terminales y aplicar grasa en los extremos y en los bornes.

Asegúrese que las conexiones con correctas, pues en caso contrario, dañaríamos la batería.

Recuerde que se debe prestar especial atención a la manipulación de la batería, pues contiene ácido sulfúrico y corremos el riesgo de quemarnos la piel, ojos e incluso la ropa. Asimismo, mantenerla alejada de llamas, chispas e incluso cigarrillos.

Cuando se vea obligado a cambiar de batería, hágalo por otra igual a la original.

## FUSIBLE

La instalación dispone de un fusible, para acceder a este se ha de quitar el sillín y desmontar la placa lateral izquierda, el fusible es de 15 Amp. Si funde el fusible, sustituir por otro nuevo.

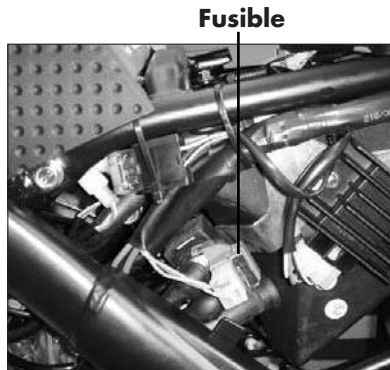

## DEPÓSITO DE GASOLINA

Para acceder al depósito de gasolina, abrir el tapón de llenado y girar la llave en sentido contrario a las agujas del reloj. Recuerde que debe usarse siempre gasolina sin aceite. La capacidad del depósito de combustible es de 6,3 litros.

**RECUERDE: debe usarse siempre gasolina sin plomo.**

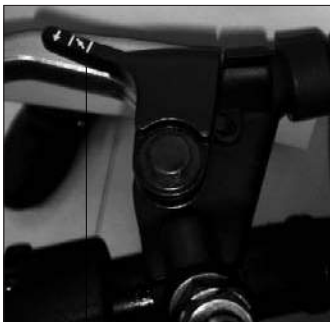

**estárter**

## MANDO DE ESTÁRTER

El mando de estárter se encuentra sobre la maneta de embrague. Cuando el motor se encuentra frío, debe de accionarse la palanca, y una vez puesto en marcha el motor, esperar unos segundos y devolver a su posición original (es posible circular varios minutos con el mando estárter accionado).

**El uso prolongado del estárter puede provocar el mal funcionamiento del motor.**



## GRIFO DE GASOLINA

El grifo de gasolina está situado en la parte izquierda del vehículo, por debajo del depósito de combustible.

Tiene tres posiciones:

OFF: Con la palanca en esta posición, el combustible no pasará. Coloque la palanca en esta posición cuando el motor no esté funcionando.

ON: Con la palanca en esta posición, el combustible pasa al carburador. La conducción normal se realiza con la palanca en esta posición.

RES: Esta posición es la de RESERVA. Si se queda sin combustible mientras conduce teniendo la palanca en posición "ON", gire la palanca a esta posición. Llenar el depósito lo antes posible, luego, es importante no olvidarse de girar la palanca a "ON".



## REVISIONES ANTES DEL FUNCIONAMIENTO

Comprobar los siguientes puntos antes del uso de su motocicleta.

### Elementos a comprobar

Luces e indicadores  
Freno delantero y trasero  
Puño acelerador  
Depósito gasolina  
Neumáticos  
Intermitentes  
Embrague  
Cadena de transmisión  
Batería

### Comprobaciones

Verificar si funcionan correctamente  
Comprobar juego y funcionamiento  
Comprobar juego, regular y lubricar si es necesario  
Comprobar nivel y llenar en caso necesario  
Comprobar la presión desgaste y estado  
Comprobar si funcionan correctamente  
Comprobar juego, y funcionamiento  
Comprobar la tensión y estado  
Comprobar su funcionamiento. Cargar si es necesario

Las comprobaciones antes del uso, deben realizarse cada vez que el vehículo sea utilizado.

Una verificación completa no requiere más de unos minutos.

Si durante las comprobaciones se verifica alguna anomalía, debe ser reparada antes de utilizar la motocicleta.

## COMPROBACIONES RUTINARIAS

### FRENO DELANTERO

La frenada delantera la efectuaremos a través de un freno de disco de 260 mm. de diámetro accionado con una pinza radial y bomba hidráulica.

La superficie de frenado debe estar exenta de aceite y suciedad para asegurar un perfecto funcionamiento. Si por cualquier causa nos vemos obligados a vaciar y llenar el líquido de frenos, para ello proceder de la siguiente forma:

Quitar el tapón de la bomba, echar líquido hasta casi llenarlo.

A continuación aflojar el tornillo de sangrado, colocando un tubo (de gasolina) en dicho tornillo.

Es conveniente que dicho tubo lo introduzcamos en un recipiente a fin de no derramar el líquido. Una vez colocado el líquido en la bomba y el sangrador flojo, darle espacio a la maneta hasta que el líquido baje y conseguir que por el tubito colocado salga líquido sin burbujas de aire. En este momento cerrar el sangrador y colocar el líquido hasta la mitad del depósito. Cerrar el tapón y accionar hasta que frene perfectamente. Controlar el nivel del líquido de freno a través del visor situado en la bomba de freno. Rellenar si fuera necesario.

### Nivel líquido freno



## Vaso líquido freno

### FRENO TRASERO

Controlar periódicamente que el nivel de aceite no descienda nunca debajo de la marca inferior del vaso situado por encima de la bomba de freno y debajo de la placa portanúmeros lateral trasera derecha. Para el relleno usar exclusivamente aceite hidráulico para frenos.

Cuando haga la carrera en vacío proceder a la purga de la instalación en uno de nuestros servicios.

### BOMBA Y PASTILLAS DE FRENO

Asegurarse que el nivel de líquido de freno es correcto, en caso contrario, añadir líquido. Si las pastillas de freno de la pinza hidráulica están gastadas, substituir por otras nuevas.

El espesor mínimo del Ferodo de pastillas ha de ser 2 mm.



**Recuerde siempre que estas operaciones deben ser efectuadas por un servicio oficial RIEJU**

## PUÑO DE ACELERADOR

Comprobar si funciona correctamente, haciendo girar el puño y verificando si el juego libre es correcto.

El puño debe retroceder con fuerza al soltar el acelerador.

## LUCES Y SEÑALES

Revisar la luz de cruce y carretera, los intermitentes, piloto trasero e indicadores, asegurándonos que todo funciona correctamente.

## NEUMÁTICOS

La presión de los neumáticos influye directamente en la estabilidad y confort de la máquina, en el espacio de frenado, y sobretodo en la seguridad del usuario, por tanto, verificar la presión de inflado. Verificar que la llanta no esté descentrada, así como el desgaste del neumático. No sobrecargar el vehículo ya que además de perder estabilidad, aumenta el desgaste de los neumáticos.

**ATENCIÓN: Cuando la presión es muy alta, los neumáticos dejan de amortiguar, transmitiendo directamente los golpes y sacudidas al chasis y manillar, afectando negativamente en la seguridad y confort.**



<b>Presión en frío</b>	<b>Delantero</b>	<b>Trasero</b>
Hasta 90 Kg. de carga	1,7 Kg/Cm <sup>2</sup>	2,0 Kg/Cm <sup>2</sup>
Desde 90 Kg. de carga	1,8 Kg/Cm <sup>2</sup>	2,2 Kg/Cm <sup>2</sup>

## **FUNCIONAMIENTO Y PUESTA EN MARCHA DEL MOTOR**

Es muy importante conocer su vehículo a fondo, así como su funcionamiento.

**ATENCIÓN:** Recuerde que no debe dejar el motor en marcha en un recinto cerrado, pues los gases tóxicos del escape podrían provocar graves consecuencias de salud.

### **PUESTA EN MARCHA DEL MOTOR**

Abrir el grifo de gasolina.

Si el motor está frío accionar el dispositivo de starter, ubicado en la parte superior de la maneta de embrague.

Girar la llave de contacto según el sentido horario, comprobar si el motor está en punto muerto, cerrar completamente el puño del acelerador y accionar el pulsador del arranque eléctrico.

Recuerde que el motor de arranque eléctrico no debe mantenerse girado más de cinco segundos por intento.

Transcurridos unos segundos desde la puesta en marcha, desaccionar el starter.

A continuación apretar la palanca de embrague y entrar la primera marcha, soltar progresivamente la palanca de embrague a la vez que se acelera suavemente.

No acelerar a fondo ni hacer girar el motor a un elevado número de vueltas hasta que el motor esté suficientemente caliente.

**ATENCIÓN:** Antes de partir debemos calentar siempre el motor y nunca acelerar fuertemente con el motor en frío. Así aseguraremos una mayor duración del motor.

## RODAJE

El período más importante de la vida de su motocicleta es el que se encuentra entre el kilómetro 0 y los 500 Kms. Por esta razón le rogamos que lea cuidadosamente las siguientes instrucciones.

Durante los primeros 500 Kms. no debe sobrecargar la motocicleta ya que el motor es nuevo y las distintas partes del motor se desgastan y pulen entre sí, hasta su funcionamiento perfecto.

Durante este período debe evitarse el uso prolongado del motor a unas altas revoluciones, o en condiciones que pudieran ocasionar un calentamiento excesivo.

## ACELERACIÓN

La velocidad puede ajustarse abriendo o cerrando el acelerador. Girando hacia atrás aumenta la velocidad y girando hacia delante disminuimos la velocidad.

## PARA FRENAR

Cerrar el puño de gas, accionar los frenos delantero y trasero a la vez aumentando la presión progresivamente.

## **ATENCIÓN:**

**Las frenadas bruscas pueden ocasionar derrapadas o rebotes.**

## PARADA

Cerrar el puño de gas, accionar ambos frenos simultáneamente y cuando el vehículo ha reducido su velocidad apretar a fondo la palanca de embrague. Para parar el motor, quitar el contacto por medio de la llave.

Una vez el motor está parado cerrar siempre el grifo de gasolina.

## CARBURADOR

Es una de las partes más influyentes en el buen rendimiento del motor, pues en él se realiza la mezcla de gasolina-aire, por ello, una mala carburación significa un mal rendimiento del motor, a la vez que puede dañar la parte térmica del motor. Así pues es conveniente revisar el reglaje del mismo a través de un Taller Autorizado RIEJU.



## SUSPENSIÓN ANTERIOR

La suspensión anterior, dotada de los medios más avanzados en cuanto a tecnología y diseño, está confiada a una horquilla telescópica hidráulica con barras de  $\varnothing$  37 mm.

Capacidad de aceite: 340 c.c. por barra

Tipo aceite recomendado: CASTROL SAE 15W.

## SUSPENSIÓN POSTERIOR

La suspensión posterior está formada por un basculante de tubo rectangular anclado a un monoamortiguador hidráulico.



## REVISIÓN DE BUJÍA

La bujía es un importante componente del motor y resulta fácil de inspeccionar. Extraiga e inspeccione periódicamente la bujía porque el calentamiento y los depósitos de carbonilla la deterioran lentamente. Si el electrodo está excesivamente erosionado o si la carbonilla u otros depósitos son excesivos, cambie la bujía por una del tipo y grado térmico recomendado:

### **D8DA (NGK) DENSO**

Antes de montar cualquier bujía, medir la separación entre electrodos con una galga de espesor y ajustar según las especificaciones. La separación entre electrodos es de 0,6~0,7 mm.

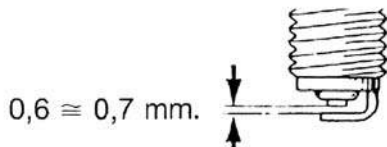

Al instalar la bujía limpiar siempre la superficie de asiento de la arandela, impidiendo de esta forma que entren restos dentro de la cámara de combustión. Enroscar la bujía a mano, procurando que enrosque suavemente y acabar de apretar entre  $1/4$  vuelta aproximadamente con la llave adecuada.

## FILTRO DE AIRE

El buen funcionamiento y durabilidad de los órganos del motor, biela, pistón, segmentos, rodamientos del cigüeñal, e incluso cilindro, depende en buena medida del buen estado de limpieza y engrase del filtro de aire.

Para acceder al filtro de aire, desmontar la tapa lateral derecha, quedando libre acceso a la caja de filtro.

Quitar la tapa de la caja sujetada por los tres tornillos y extraer el cuerpo del filtro.



Para proceder a la limpieza de la espuma filtrante, separar ésta del soporte plástico y lavar con disolvente específico para limpieza de espumas de filtro.

Una vez esté el filtro totalmente seco proceder al montaje de manera inversa al desmontaje, procurando previamente engrasar el filtro con aceite especial para tal efecto. Para ello, echar unas gotas de aceite específico, escurriendo posteriormente la cantidad sobrante para que quede el aceite totalmente repartido. Proceder a su posterior colocación procurando que quede perfectamente en su alojamiento, pues de lo contrario podría entrar aire sin filtrar, provocando graves consecuencias para su máquina. El filtro del aire debe ser limpiado en los períodos indicados. Debe ser limpiado más frecuentemente si la motocicleta es utilizada, en zonas polvorientas o húmedas.



## TENSADO Y LUBRICACIÓN CADENA TRANSMISIÓN

Para el control y reglaje de la cadena se debe actuar sobre el eje de la rueda trasera, procurando trabajar siempre en el punto de máxima tensión de la cadena.

Para controlar el juego, girar la rueda trasera varias vueltas y comprobar la tensión en varios puntos para encontrar el punto más tenso.

La motocicleta debe colocarse en posición recta con sus dos ruedas sobre el suelo y la holgura de la cadena debe ser de 20 a 35 mm. (se recomienda realizar esta medición con la moto elevada del suelo).

La regulación de la cadena se realiza aflojando el eje trasero de la rueda y roscando o desenroscando los tornillos y tuercas adyacentes al eje, procurando que sea siempre la misma distancia en los dos lados del eje.

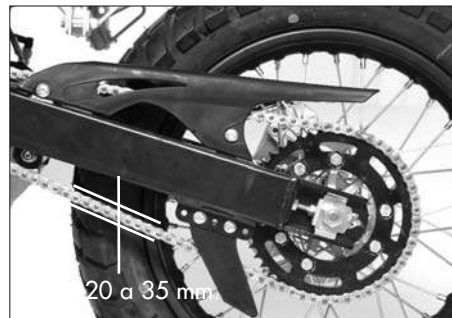
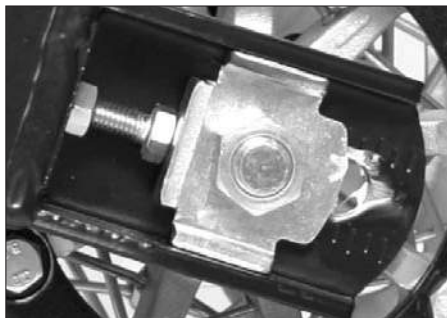

Una mala alineación de cadena y rueda puede provocar una salida de cadena, así como problemas de estabilidad en la máquina.

Periódicamente es necesario una limpieza y engrase de la cadena. La cadena está formada por muchas piezas que trabajan unas con otras. Si no se mantiene correctamente la cadena, se desgastará rápidamente, por lo tanto, es muy aconsejable engrasar la cadena cada 100 ó 200 kms. por medio de aceite especial de engrase de cadenas.

Previo a la lubricación es necesaria una limpieza de la cadena para sacar la suciedad y el barro de la cadena con un cepillo o un paño y luego aplicar el lubricante entre las placas laterales, y en todos los rodillos centrales.

## LUBRICACIÓN Y ENGRASE

La lubricación del motor se efectúa por bomba de engrase de aceite que se encuentra en el interior del cárter. Cambio y embrague son lubricados bajo la acción del mismo aceite, siendo el aceite recomendado un CASTROL SAE 20W-50, con una capacidad total de 1 l.

El vaciado del cárter se efectúa mediante el tornillo de drenaje situado en la parte inferior izquierda del motor. Se recomienda realizar el cambio de aceite cuando el motor todavía está caliente, pues de esta forma el cárter quedará más limpio a la vez que el aceite saldrá con más facilidad por estar más fluido.



### Tapón-varilla llenado

Quitando el tornillo de drenaje esperaremos a que se vacie completamente.

Una vez vacío colocar el tornillo nuevamente en su alojamiento y proceder al llenado retirando el tapón-varilla nivel de llenado. La cantidad ha introducir será de 1 litro, ya que si no se abre el motor, siempre quedan en su interior 80 c.c. aproximadamente.



### Tapón vaciado

## LIMPIEZA Y ALMACENAMIENTO

LIMPIEZA. La limpieza frecuente y completa del vehículo, no sólo dará realce a su aspecto sino que, mejorará también su rendimiento y prolongará, al mismo tiempo, la vida útil de sus componentes.

1. Antes de limpiar:

- a) Tapar la entrada del tubo de escape para impedir que entre agua en su interior.
- b) Asegúrese que la bujía y los distintos tapones están bien instalados.

2. Si el motor está muy sucio, grasiento, aplicarle un desengrasante. No aplicar desengrasante a los ejes de rueda ni a la cadena, pues quitaríamos la capa protectora.

3. Quitar el desengrasante y la suciedad, utilizando una manguera de regar pero sólo con la presión indispensable.

**ATENCIÓN: Rieju no se hace responsable de la utilización de elementos desengrasantes que manchen o deterioren elementos del vehículo.**

**Rieju no se hace responsable de los posibles daños y desperfectos por la utilización de agua a presión para la limpieza del vehículo.**



4. Una vez quitada la suciedad, lavar todas las superficies con agua templada y jabón detergente suave. Para las zonas difíciles, acceder a ellas por medio de un cepillo de lavar el interior de las botellas o similar.
5. Enjuagar inmediatamente con agua fría y secar todas las superficies.
6. Limpiar el sillín con un compuesto de limpiatapicerías de vinilo, para conservarlo lustroso y flexible.
7. Terminada la limpieza, poner el motor en marcha y dejar que funcione al ralentí durante unos minutos. De esta forma conseguiremos secar completamente las piezas, dejando al mismo tiempo libre de humedad las distintas conexiones.

**ALMACENAMIENTO.** El almacenamiento de la máquina por tiempo prolongado, exige diversos cuidados contra el deterioro. Una vez limpio el vehículo prepárese para su almacenamiento de la manera siguiente:

1. Drenar el depósito de combustible, tubos y la cuba del carburador.
2. Lubricar todos los cables de los mandos.
3. Sacar la bujía y echar por el agujero de la culata una cucharada de aceite CASTROL SAE 20W-50 y colocar de nuevo la bujía.
4. Tapar con una bolsa de plástico la salida del escape evitando la entrada de humedad.
5. Retirar la batería y cargarla al menos una vez al mes. Téngase la precaución de no almacenar la batería en sitios demasiado calientes ni demasiado fríos.

## ESPECIFICACIONES Y CARACTERÍSTICAS TÉCNICAS

Modelo	TANGO
<p><b>Dimensiones:</b></p> <p>Longitud total</p> <p>Anchura total</p> <p>Altura total</p> <p>Altura del sillín</p> <p>Distancia entre ejes</p> <p>Distancia mínima al suelo</p>	<p>1925 mm.</p> <p>800 mm.</p> <p>1110 mm.</p> <p>820 mm.</p> <p>1320 mm.</p> <p>250 mm.</p>
<p><b>Peso:</b> en seco</p> <p>en orden de marcha</p>	<p>109 kg.</p> <p>114 kg.</p>
<p><b>Motor:</b></p> <p>Tipo</p> <p>Nº. marchas</p> <p>Cilindros, disposición</p> <p>Cilindrada</p> <p>Diámetro x Carrera</p> <p>Relación de compresión</p> <p>Sistema de arranque</p> <p>Sistema lubricación</p>	<p>4 tiempos</p> <p>5 velocidades</p> <p>Monocilíndrico, inclinado hacia delante</p> <p>249,9 c.c.</p> <p>65.5 x 74 mm</p> <p>9:1</p> <p>Por palanca/eléctrico</p> <p>Carter húmedo</p>

<p><b>Aceite de la transmisión:</b></p> <p>Tipo</p> <p>Cantidad</p>	<p>CASTROL SAE 20W-50 API, "SH" o superior 1 Litro</p>
<p><b>Filtro del aire</b></p>	<p>Cartucho goma espuma tipo húmedo</p>
<p><b>Combustible:</b></p> <p>Tipo</p> <p>Capacidad del depósito</p>	<p>Gasolina sin plomo 6,3 Litros</p>
<p><b>Carburador</b></p>	<p>DELLORTO VHST-28 ECS</p>
<p><b>Bujía:</b></p> <p>Tipo</p> <p>Separación electrodos</p>	<p>D8EA / NGK DENSO 0,6 - 0,7 mm</p>
<p><b>Tipo embrague</b></p>	<p>Discos múltiples en baño de aceite.</p>
<p><b>Transmisión secundaria</b></p> <p>Piñón salida motor</p> <p>Plato de arrastre</p> <p>Relación de transmisión</p> <p>Cadena</p>	<p>Z = 17 Z = 44 1 : 2,58 428 RN8 x 124 pasos</p>

CAMBIO DE VELOCIDADES				
Velocidad	Árbol primario	Árbol secundario	Relación cambio	
1º	Z = 13	Z = 36	1 : 2,77	
2º	Z = 17	Z = 32	1 : 1,88	
3º	Z = 20	Z = 28	1 : 1,40	
4º	Z = 23	Z = 26	1 : 1,13	
5º	Z = 25	Z = 24	1 : 0,96	

<p><b>Suspensión:</b></p> <p>Delantera</p>   <p>Trasera</p>	<p>Horquilla telescópica PAIOLI</p> <p>Barras de Ø 37 mm</p> <p>340 cc CASTROL SAE 15W por barra</p> <p>Amortiguador Hidráulico</p>
<p><b>Frenos:</b></p> <p>Delantero</p> <p>Trasero</p>	<p>De disco de Ø 260 mm</p> <p>De disco de Ø 200 mm</p>

<p><b>Neumáticos:</b>  Mixto / Carretera  Delantero  Trasero</p> <p><b>Enduro</b>  Delantero  Trasero</p>	<p>Llanta integral  100/80-17" 55P  130/70-17" 63P</p> <p>Llanta radiada  90/100-19  120/90-16</p>
<p><b>Equipo eléctrico:</b>  Sistema de ignición:  Generador  Batería  Fusible</p>	<p>C.D.I.  Generador mageto AC 120 w  12 v 5,5 Ah  15 Amp</p>

**POBLACIÓN**

ALBACETE  
 ALICANTE  
 ALMERIA  
 AVILA  
 BADAJOZ  
 BARBASTRO (Huesca)  
 BARCELONA  
 BARCELONA  
 BARCELONA  
 BARCELONA  
 BENAVENTE (Zamora)  
 BILBAO (Vizcaya)  
 BURGOS  
 CACERES  
 CIUDAD REAL  
 CORDOBA  
 CUENCA  
 EL VENDRELL (Tarragona)  
 FIGUERES (Girona)  
 GIRONA  
 GRANADA  
 GRANOLLERS  
 GUADALAJARA  
 HOSPITALET LLOBREGAT (Barcelona)  
 HUELVA  
 HUESCA  
 IGUALADA (Barcelona)  
 JAEN  
 JEREZ DE LA FRONTERA (Cádiz)  
 LA CORUÑA  
 LEIOA (VIZCAYA)  
 LEON  
 LEON  
 LOGROÑO  
 LUGO  
 MADRID

**DISTRIBUIDORES OFICIALES**

MOTOCICLETAS GONZÁLEZ, S.L.  
 MOTOCYCLES  
 FERRIZ AUTOMOCIÓN  
 MOTOS CANALES  
 FERMOTO  
 MAS MOTOS, S.C.  
 MOTOS VERDI  
 MOTOS VERDI  
 MOTOS RACING BOFARULL, S.L.  
 MARIN URRUTIA MOTOS, S.L.  
 MOTO YUS  
 ARTEMOTO  
 MOTOBOX  
 MOTO CARLOS HERNÁNDEZ  
 CAMARENA MOTOS  
 ORIHUELA MOTOS CORDOBA  
 MOTOS DIONISIO, S.L.  
 ESTEVE  
 TECNIMOTO  
 MOTOS CASADEMONT  
 CIAL NAVARRO HNOS.  
 MOTOS GRANOLLERS  
 DOMARCO  
 DRUG MOTO  
 CASTRO-JARANA-HUELVA  
 AQUILLUÉ ENA JOSE MARIA  
 ANOIA MOTOS  
 MOTOCICLETAS ORIHUELA  
 EL MOTORISTA  
 MOTOR 7  
 MOTOCICLETAS MENDIVIL  
 MOTO DEPORTE LEON  
 MOTOS SEVILLA  
 SCRATCH MOTOS  
 MOTOS MONTOUTO  
 MOTOS BASI

**DIRECCIÓN**

Juan de Toledo, 8  
 Ctra. Madrid, 31  
 Santos Zárate, 10-12 / Apdo. 9  
 Avda. Portugal, 49  
 Avda. Ricardo Carapeto, 26  
 Avda. Pirineos, 40  
 Nápoles, 327  
 Verdi, 88  
 Valencia, 109  
 Alcalá de Guadaira, 25  
 Avda. Luis Morán, 29  
 Autonomía, 31  
 Doctor Fleming, 14  
 Argentina, 7 bajos / Apdo. 278  
 Azucena, 20  
 Avda. Antonio Maura, 1  
 Paseo San Antonio, 8  
 C/Teixidors s/n - Pol.Ind.La Cometa  
 Tapis, 83-85  
 Figuerola, 39  
 Camino de Ronda, 103  
 Ctra. Montmeló, 102. Circuit de Catalunya  
 Virgen del Amparo, 34  
 Enric Prat de la Riva, 171  
 Avda. Alemania, 56  
 Avda. de los Danzantes, 6-8  
 Avda. Caresmar, 54 baixos  
 Avda. Madrid, 44-46  
 Avda. de Europa, 58 / Apdo. 700  
 Ronda de Outeiro, 10 / Apdo. 1011  
 Autonomía, 15  
 Duque de Rivas, 20  
 De la Facultad, 61  
 Fundación, 12  
 Alexandre Bóveda, 24  
 Puerto Monasterio, 10

**TELEFONO**

967-219337  
 96-5229535  
 950-231902  
 920-213667  
 924-254672  
 974-306686  
 93-4573378  
 93-2181285  
 93-4513277  
 93-3034072  
 980-636302  
 94-4448437  
 947-265541  
 927-221365  
 926-225254  
 957-234008  
 969-212012  
 977-661312  
 972-510218  
 972-205315  
 958-208142  
 93-5689075  
 949-224239  
 93-3373112  
 959-245100  
 974-223947  
 93-8053938  
 953-252864  
 956-358510  
 981-174039  
 94-4630721  
 987-235473  
 987-202458  
 941-234081  
 982-245875  
 91-4774497

**POBLACIÓN**

MADRID  
MADRID  
MADRID  
MADRID  
MEJORADA DEL CAMPO (Madrid)  
MALAGA  
MALAGA  
MANRESA (Barcelona)  
MARTORELL (Barcelona)  
MATARÓ (Barcelona)  
MOLINS DE REI (Barcelona)  
MONDOÑEDO (Lugo)  
MURCIA  
ORENSE  
PALENCIA  
PAMPLONA  
PIERA (Barcelona)  
PINEDA DE MAR (Barcelona)  
PREMIÀ DE MAR (Barcelona)  
REUS (Tarragona)  
ROQUETES (Tarragona)  
RUBI (Barcelona)  
SABADELL (Barcelona)  
SALAMANCA  
SAN SEBASTIAN (Guipúzcoa)  
SANT ADRIÀ DE BESÒS  
SANTA COLOMA DE GRAMANET (Barcelona)  
SANTANDER  
SEGOVIA  
SEVILLA  
SORIA  
TALAVERA DE LA REINA (Toledo)  
TARANCÓN (Cuenca)  
TARRAGONA  
TARREGA (Lleida)  
TERRASSA (Barcelona)

**DISTRIBUIDORES OFICIALES**

MOTOS BASI  
MOTOS BASI  
MOTOS BASI  
MOTOS BASI  
MOTOS BASI  
EUROMOTOR ANDALUCIA, S.A.  
LOPERA  
BRUC MOTOR'S  
PELINA MOTO  
MOTOS JAB  
MOTOS CORREDOR  
MOTOS CHAO  
MOTOR RUBIO BARCELÓ, S.L.  
TALLERES NOVOA  
MOTOS TATO, S.L.  
REMOBI  
MOTOS ISART  
CICLOS ORTEGA  
MOTOS RUBIO  
MOTOBIKE, S.L.U.  
FABREGUES MOTORSPORTS, S.L.  
MOTOS CISCAR  
XTREM MOTO  
DAKAR BIKES  
COMERCIAL VELOMOTO  
MOTOS SAN ADRIAN  
MOTOS JARAMA  
MOTOS TITIN  
MOTO RUCAR  
COMERCIAL DOMLEZ  
MOTOS MIGUEL  
BERMUDEZ E HIJOS  
D.I. TARMOTOS, S.L.  
MOTOS TARRAGONA  
SPRINT MOTOS  
MOTOS BARÓ

**DIRECCIÓN**

Avda. Ciudad de Barcelona, 204  
López de Hoyos, 163  
Picos de Europa, 50  
Martín Machio, 48  
Ebro, 26  
Avda. Ortega y Gasset, 258  
Paseo de los tilos, 80  
Llum, 20  
Pere Puig, 109  
Ronda Sant Oleguer, 110-112  
Avda. Barcelona, 85  
Avda. de Buenos Aires, s/n  
Caravaca, 4  
Avda. de Santiago, 56  
Avda. Casado del Alisal, 47  
Bernardino Tirapu, 29  
Avda. de la Carretera, 23  
Anselm Clavé, 2  
Sant Antoni, 22-24  
Avda. President Macià, 6  
Polígono "La Ravaleta", parc. 1  
Ctra. de Terrassa, 70-72  
Paco Mutllo, 141  
Paseo de Canalejas, 123  
Nueva, 1 / Apdo. 3055  
C/ Santa Caterina, 26-28  
Avda. Banús Baja, 10-14  
Cisneros, 87  
Governador Fernández Jiménez, 22  
Torneo, 80  
Postas, 28  
Joaquina Santander, 5  
Avda. Rey Juan Carlos I, 50  
Avda. Estanislao Figueres, 35  
Bombers, 1  
Manyer i Flaquer, 20

**TELEFONO**

91-5020769  
91-5195221  
91-4376511  
91-4132709  
91-4990581  
95-2337400  
95-2346116 / 95-2240934  
93-8750797  
93-7753636  
93-7961326  
93-6682683  
982-521951  
968-216458  
988-211497  
979-712468  
948-128157  
93-7760035  
93-7670679  
93-7523617  
977-753137  
977-501172  
93-6994847  
93-7166794  
923-210730  
943-287819  
93-3817183  
93-3850818  
942-376458  
921-412201  
95-4903776 / 95-4905576  
975-214688  
925-802686  
969-321028  
977-216244  
973-312911  
93-7854312

**POBLACIÓN**

TOLEDO  
 VALENCIA  
 VALLADOLID  
 VALLS (Tarragona)  
 VERA DE BIDASOA (Navarra)  
 VIC (Barcelona)  
 VIGO (Pontevedra)  
 VILAFRANCA DEL PENEDES (Barcelona)  
 VILANOVA I LA GEITRÚ (Barcelona)  
 VILLAVICIOSA (Asturias)  
 VITORIA (Álava)  
 ZAMORA  
 ZARAGOZA

**ISLAS BALEARES**

EIVISSA  
 MAO (Menorca)  
 MANACOR

**ISLAS CANARIAS**

LA LAGUNA (Tenerife)  
 LAS PALMAS (Gran Canaria)

**ANDORRA**

ESCALDES- ENGORDANY

**GIBRALTAR**

NEW HARBOURS (Gibraltar)

**DISTRIBUIDORES OFICIALES**

MOTO SPORT  
 IBEM AUTOMOCION  
 MOTO AUTO SPORT  
 MOTOS JAUMEJOAN  
 MOTO TRAIL (HNOS OSES)  
 MOTOS AUSIÓ  
 ANCA  
 SIVILL VENTURA  
 TALLERES PUJANTE  
 RENDUELES MOTOS  
 MOTOS BUJO  
 SUZUCA MOTOS  
 SOROA MOTOS

RONSANA  
 MOTOS JERONIMO  
 JAUME MASCARO, BARTOLOME

DAGARA  
 MOTO- SERVICIO OSCAR BOLAÑOS

TOYOTA MOTORS

ALTIMORE TRADING CO.

**DIRECCIÓN**

Carrera, 19  
 Filipinas, 21-23  
 Paseo Juan Carlos I, 48 bj  
 Passeig de L'Estació, 36 baixos  
 Barrio Aguerria, local 8  
 P.I. Mas Beulo, c/Ripoll, s/n  
 Seara, 62 / Apdo. 5013  
 Sant Pere, 32-36  
 Rambla Ventosa, 29  
 Pedro Pidal Arroyo, 9  
 Arana, 28 bajos  
 Campo de Marte, 13  
 Avila, 9

Avda. Ignacio Wallis, 44 / Apdo. 863  
 Camí de Ses Vinyes, 68-70  
 Avda. Baix D'es Cos, 74

Calvo Sotelo, 73 / Apdo. 280  
 Aguadulce, 36

Avda. Fiter i Rossell, 4

41, Harbours Deck

**TELEFONO**

925-280310  
 96-3414999  
 983-295142  
 977-601323  
 948-630807  
 93-8866295  
 986-232601  
 93-8900594  
 93-8154186  
 98-5891105  
 945-254564  
 980-513696  
 976-350563

971-315219  
 971-365122  
 971-550248

922-250008  
 928-246111

00376824413

0035046877



**MANUEL DE PROPRIÉTAIRE**

**TANGO**

**250**



**RIEJU**

Start the rocket.

français



RIEJU S.A. RIEJU S.A. vous remercie de votre confiance et vous félicite de votre choix.

Le modèle TANGO 250cc est le résultat de la longue expérience de RIEJU qui a permis de développer un véhicule polyvalent et fiable.

Ce Manuel du Propriétaire a pour objectif de donner des indications sur l'utilisation et l'entretien de votre motocyclette. Nous vous conseillons de lire attentivement les instructions et les informations qu'il contient.

Nous vous rappelons que la vie d'un véhicule dépend de son usage et de son entretien, de manière à le maintenir en parfait état de marche et à réduire les frais de réparation.

Ce manuel fait partie de la motocyclette et il doit rester dans l'équipement de base y compris en cas de changement de propriétaire.

Pour toute demande de renseignements, consultez le concessionnaire RIEJU le plus proche à tout moment.

Pour un fonctionnement correct de votre motocyclette, **exigez toujours des pièces de rechange d'origine.**

# CONTENU

	Page		Page
Description de la motocyclette . . . . .	4	Révisions avant le fonctionnement . . . . .	14
Identification de la motocyclette . . . . .	5	Vérifications de routine . . . . .	15
Principaux éléments de la motocyclette . . . . .	6	- Frein avant . . . . .	15
- Clés . . . . .	6	- Frein arrière . . . . .	16
- Instruments et indicateurs . . . . .	6	- Pompe et pastilles de frein . . . . .	16
- Commutateurs de guidon . . . . .	8	- Poignée d'accélérateur . . . . .	17
- Manette d'embrayage . . . . .	10	- Lumières et signaux . . . . .	17
- Levier de frein avant . . . . .	10	- Pneus . . . . .	17
- Pédale de frein arrière . . . . .	10	Fonctionnement et mise en marche du moteur .18	
- Pédale de changement . . . . .	10	- Mise en marche du moteur . . . . .	18
- Batterie . . . . .	11	- Rodage . . . . .	19
- Fusible . . . . .	11	- Accélération . . . . .	19
- Réservoir d'essence . . . . .	12	- Pour freiner . . . . .	19
- Commande starter . . . . .	12	- Arrêt . . . . .	20
- Robinet d'essence . . . . .	13	- Carburateur . . . . .	20

	<b>Page</b>
Suspension avant . . . . .	.21
Suspension arrière . . . . .	.21
Révision de bougie . . . . .	.22
Filtre à air . . . . .	.23
Tensionnement et lubrification chaîne de transmission . . . . .	.25
Lubrification et graissage . . . . .	.27
Nettoyage et parage . . . . .	.28

	<b>Page</b>
Spécifications et caractéristiques techniques .	.30

## DESCRIPTION DE LA MOTOCYCLETTE

Cette motocyclette a un moteur monocylindre 4 temps réfrigéré par air et à démarrage électrique et à pédale. Sa cylindrée est de  $249,9 \text{ cm}^3$ , avec un diamètre de piston de  $65,5 \text{ mm}$ . et une course de  $74 \text{ mm}$ .

L'allumage s'effectue grâce à un générateur magnéto AC 120 w.

Embrayage à disques multiples en acier en bain d'huile.

Le moteur est fixé sur un châssis type périmétral en tube à section rectangulaire de grande résistance, avec des roulements de type conique.

La suspension avant dispose d'une fourche télescopique à barres de  $37 \text{ mm}$ . de diamètre. La suspension arrière dispose d'un amortisseur hydraulique qui procure un fonctionnement très doux.

Le frein à disque avant a un diamètre de  $260 \text{ mm}$ . Il est en acier inoxydable et à pince radiale.

Le frein arrière a un diamètre de  $200 \text{ mm}$ .

## IDENTIFICATION DE LA MOTOCYCLETTE

Le châssis comporte le numéro d'identification de votre motocyclette gravé.

Le numéro estampé sur la partie droite de la direction nous sera utile à tous effets (Certificat des caractéristiques, assurances, immatriculation, etc.), et devra être communiqué lors de toutes réclamations et suggestions, ainsi que pour demander des pièces de rechange.

Le numéro de série du moteur se trouve gravé sur la partie inférieure du carter gauche du moteur à côté de la pédale de chargement. Ce numéro sert de référence pour le concessionnaire en cas de demande de pièces de rechange.



# PRINCIPIAUX ÉLÉMENTS DE LA MOTOCYCLETTE

## CLÉS

Ce modèle inclut un jeu de clés utiles pour fermer le contact. Ces clés sont unies par une languette portant leur numéro de série. Il est recommandé de conserver en lieu sûr le numéro de la clé qui peut s'avérer utile en cas de perte.

## INSTRUMENT ET INDICATEURS

### **1-. Témoin indicateur Niveau Huile**

L'indicateur est allumé quand le niveau d'huile du moteur se trouvera dans son niveau minimal.

### **2-. Témoin indicateur Température**

L'indicateur est allumé quand le moteur aura une température excessive

### **3-. Vélocimètre**

Cet indicateur s'allume lorsque le levier se trouve en position neutre, c'est-à-dire au point mort.

### **4-. Indicateur de point mort**

Cet indicateur est allumé quand du levier de changement se trouvera dans une position neutre, c'est-à-dire, en point mort.



### 5-. Indicateur lumière longue portée

Cet indicateur s'allume si ces lumières longue portée sont allumées.

### 6-. Compte km

Il indique la distance parcourue en km et différents partiels.

### 7-. Indicateurs de direction

Cet indicateur s'allume en cas de mise en fonctionnement des clignotants de direction.

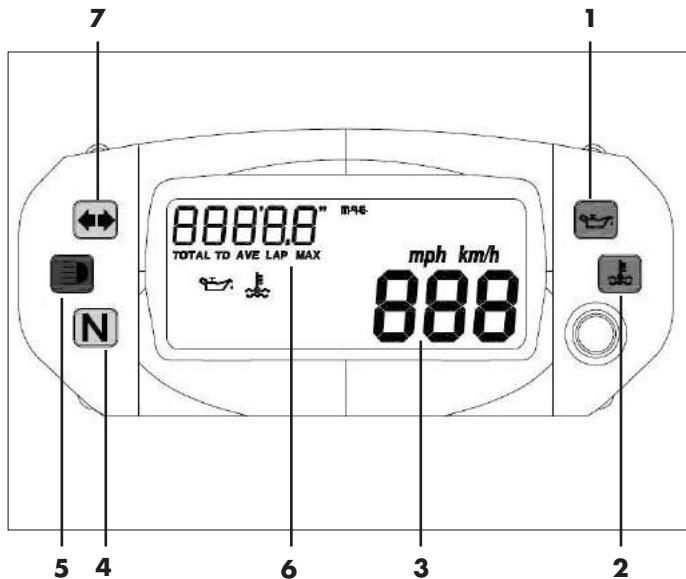

## COMMUTATEURS DE GUIDON

### 1- Commutateur de clignotement

Il a trois positions: la position centrale est désactivée; actionner vers la droite pour tourner à droite; actionner vers la gauche pour tourner à gauche. Le bouton revient toujours à la position centrale.

Ne pas oublier de le déconnecter après avoir effectué le virage en pressant sur le bouton dans son état de repos central.

### 2- Commutateur de klaxon

Actionner le bouton pour toucher le klaxon.

### 3- Commutateur des lumières

Il a deux positions: en position inférieure, le phare a une portée courte et en position supérieure, le phare a une portée longue. Pour allumer le système d'éclairage, la clé de contact devra être sur la position d'éclairage.

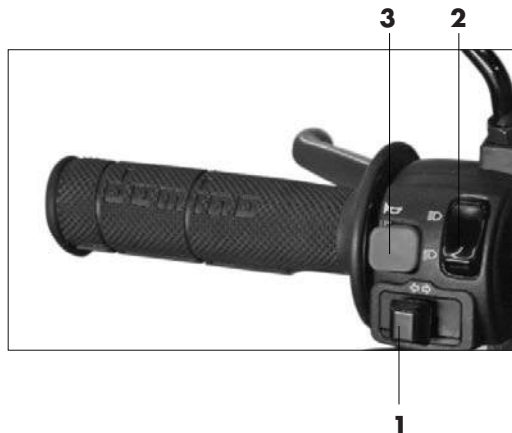

## 5- Commutateur de démarrage

Pour mettre le moteur en marche, presser sur le commutateur, après avoir vérifié que le levier de vitesse est au point mort.



5

## MANETTE D'EMBRAYAGE

Le levier d'embrayage se trouve sur la partie gauche du guidon. Pour l'actionner, serrer la manette vers la poignée ou guidon.

## LEVIER DE FREIN AVANT

Le levier de frein avant se situe sur la partie droite du guidon. Pour l'actionner, serrer le levier vers le guidon.

## PÉDALE DE FREIN ARRIÈRE

La pédale de frein arrière est sur le côté droit de la motocyclette. Pour l'actionner, faites pression avec le pied vers le bas.

## PÉDALE DE VITESSE

Elle se trouve sous la partie gauche du moteur. Elle fonctionne grâce au pied qui l'accompagne pendant tout le trajet, en la laissant revenir en position repos avant de changer de vitesse. Pour introduire la première vitesse, il faut faire pression sur la pédale jusqu'en bas. Pour les autres vitesses, lever le levier avec la pointe du pied.

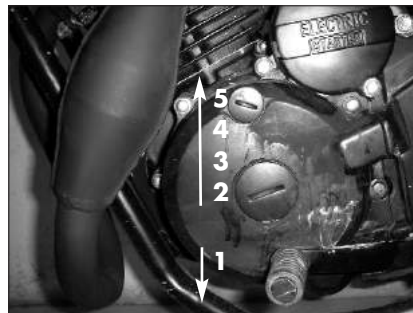

## BATTERIE

Pour accéder à la batterie, il est nécessaire ouvrir la selle avec la clé. Vérifier l'état des bornes et la correcte fixation des terminaux.

En cas d'oxydation des bornes et sur les extrémités des terminaux, ceux-ci doivent être nettoyés à l'aide d'une brosse métallique, papier verre ou similaire. Après l'opération de nettoyage, rebrancher les terminaux et appliquer de la graisse sur les extrêmes et sur les bornes.

Veillez à ce que les branchements soient corrects, sinon vous endommageriez la batterie.

Rappel: vous devez faire attention lors de la manipulation de la batterie, car elle contient de l'acide sulfurique qui provoque des brûlures à la peau, aux yeux et même aux vêtements. La batterie doit être tenue éloignée de toute flamme, étincelles et cigarettes.

En cas de changement de batterie, remplacez-la par une batterie identique à celle d'origine.

## FUSIBLE

L'installation dispose d'un fusible, pour accéder à ceux-ci on doit d'enlever la selle et démonter la plaque latérale gauche, le fusible est de 15 A. Si le fusible fond remplacez le fusible par un fusible de même ampérage.

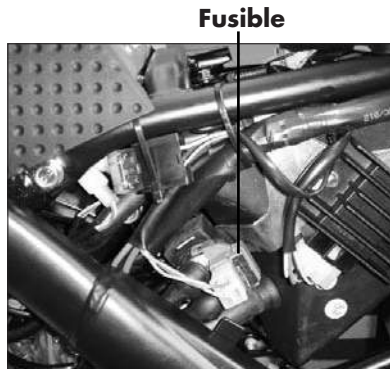

## RÉSERVOIR D'ESSENCE

Pour accéder au réservoir d'essence, ouvrir le bouchon de remplissage et tourner la clé en sens contraire aux aiguilles d'une montre.

Vous ne devez utiliser que de l'essence sans plomb.

Le réservoir a une contenance de 6,3 litres.

**RAPPEL : n'utilisez que de l'essence sans plomb.**

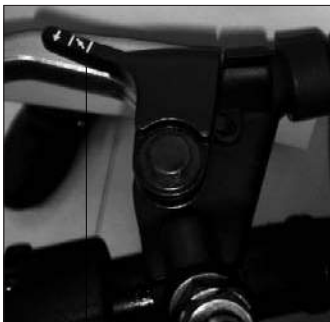

**Starter**

## COMMANDE STARTER

La commande starter se trouve sur la manette d'embrayage. Lorsque le moteur est froid, le levier doit être actionné, et une fois le moteur mis en marche, attendre quelques seconds pour détacher le levier sur sa position d'origine (est possible circulaire plusieurs minutes avec l'starter actionné).

**L'usage prolongé du starter peut entraîner un mauvais fonctionnement du moteur.**

## ROBINET D'ESSENCE

Le robinet d'essence se trouve sur la partie gauche de la motocyclette, sous le réservoir d'essence.

Il a trois positions:

OFF: Avec le levier sur cette position, le combustible ne passera pas. Placez le levier sur cette position si le moteur ne fonctionne pas.

ON: Avec le levier sur cette position, le combustible passe au carburateur. La conduite normale s'effectue avec le levier sur cette position.

RES: Cette position est celle de RÉSERVE. Si vous êtes sans essence alors que vous conduisez en ayant le levier sur la position "ON", tournez le levier sur cette position. Remplissez le réservoir dès que possible. Ensuite, vous ne devez pas oublier de mettre le levier sur "ON".



## RÉVISIONS AVANT LE FONCTIONNEMENT

Vérifiez les points suivants avant d'utiliser votre motocyclette.

### **Éléments à vérifier**

Lumières et indicateurs

Freins avant et arrière

Poignée accélérateur

Réservoir essence

Pneus

Clignotants

Embrayage

Chaîne de transmission

Batterie

### **Vérifications**

Vérifier s'ils fonctionnent correctement

Vérifier jeu et fonctionnement

Vérifier jeu, régler et lubrifier si nécessaire

Vérifier niveau et remplir si nécessaire

Vérifier la pression, l'usure et l'état

Vérifier s'ils fonctionnent correctement

Vérifier jeu et fonctionnement

Vérifier la tension et l'état

Vérifier son fonctionnement. Charger si nécessaire

Les vérifications avant utilisation doivent être effectuées chaque fois que le véhicule doit être utilisé.

Une vérification complète ne demande que quelques minutes.

Si pendant les vérifications, une anomalie est constatée, il conviendra de la réparer avant d'utiliser la motocyclette.



## VÉRIFICATIONS DE ROUTINE

### FREIN AVANT

Le freinage avant sera effectué grâce à un frein à disque de 260 mm. de diamètre actionné à l'aide d'une pince radiale à double piston et à pompe hydraulique.

La surface de freinage doit être exempte d'huile et de saleté pour obtenir un fonctionnement parfait. Si, pour une raison quelconque, vous devez vider et remplir le liquide de freins, vous devrez procéder ainsi:

Retirez le bouchon de la pompe, versez du liquide jusqu'à remplissage presque total.

Ensuite, desserrez la vis de saignée, en plaçant un tuyau (d'essence) dans cette vis.

Il est souhaitable que ce tuyau soit introduit dans un récipient afin de ne pas répandre le liquide. Une fois placé le liquide dans la pompe et la vanne lâche, actionnez lentement la manette jusqu'à ce que le liquide descende et à ce que du liquide sorte du tuyau sans bulles d'air. Dans ce cas, fermez la vanne et placez le liquide jusqu'à la moitié du réservoir. Fermez le bouchon et actionnez jusqu'à ce que cela freine parfaitement. Contrôlez le niveau du liquide de frein grâce au viseur situé dans la pompe frein. Remplir si nécessaire.

### Niveau liquide frein



## Vase liquide frein

### FREIN ARRIÈRE

Contrôlez régulièrement le niveau d'huile afin qu'il ne descende jamais en dessous de la marque inférieure située au-dessus de la pompe frein et sous la plaque porte-numéros latérale arrière droite. Pour le remplissage, utilisez exclusivement de l'huile hydraulique pour freins.

Lorsque vous faites une course à vide, procédez à la purge de l'installation dans un de nos services.

### POMPE ET PASTILLES DE FREIN

Veillez à ce que le niveau de liquide de frein soit correct. Dans le cas contraire, ajouter du liquide. Si les pastilles de frein de la pince hydraulique sont usées, remplacez-les par des neuves.

L'épaisseur minimum des pastilles en Ferodo doit être de 2 mm.



**Ces opérations doivent toujours être effectuées par un service officiel RIEJU**

## POIGNÉE D'ACCÉLÉRATEUR

Vérifiez si la poignée d'accélérateur fonctionne correctement en la faisant tourner et en vous assurant que le jeu est correct.

La poignée doit revenir avec force en lâchant l'accélérateur.



## LUMIÈRES ET SIGNALISATIONS

Réviser le feu de croisement et de route, les clignotants, le pilote arrière et les indicateurs, en vous assurant que tout fonctionne correctement.

## PNEUS

La pression des pneus a une influence directe sur la stabilité et le confort de la machine, sur l'espace de freinage et, surtout, sur la sécurité du conducteur. Aussi, la pression de gonflage doit être contrôlée. Vérifiez que la jante n'est pas décentrée ainsi que l'usure du pneu. Ne pas surcharger le véhicule car, outre de perdre sa stabilité, cela augmente l'usure des pneus.

**ATTENTION: Si la pression est très élevée, les pneus n'amortissent plus, ils transmettent directement les coups et les secousses au châssis et au guidon, affectant gravement la sécurité et le confort.**

<b>Pression à froid</b>	<b>Avant</b>	<b>Arrière</b>
Jusque 90 Kg. de charge	1,7 Kg/Cm <sup>2</sup>	2,0 Kg/Cm <sup>2</sup>
Depuis 90 Kg. de charge	1,8 Kg/Cm <sup>2</sup>	2,2 Kg/Cm <sup>2</sup>

## FONCTIONNEMENT ET MISE EN MARCHÉ DU MOTEUR

Il est très important que vous connaissiez votre véhicule et son fonctionnement.

**ATTENTION:** Vous ne devez jamais laisser le moteur en marche dans une enceinte fermée car les gaz d'échappement pourraient gravement nuire à votre santé.

### MISE EN MARCHÉ DU MOTEUR

Ouvrez le robinet d'essence.

Si le moteur est froid, actionnez le dispositif du starter, situé sur la partie supérieur de la manette d'embrayage.

Tournez la clé de compact dans le sens des aiguilles d'une montre, vérifiez si le moteur est au point mort, Fermez complètement la poignée de l'accélérateur et actionnez le bouton de démarrage électrique.

Rappel: le moteur de démarrage électrique ne doit pas être maintenu en fonctionnement plus de cinq secondes par essai.

Au-delà de ces secondes depuis la mise en marche, désactivez le starter.

Ensuite, serrez le levier d'embrayage et mettez la première marche, lâchez progressivement le levier d'embrayage en même temps que vous accélérez.

Ne pas accélérer à fond ni faire tourner le moteur à un nombre élevé de tours jusqu'à ce que le moteur soit suffisamment chaud.

**ATTENTION: Avant de partir, vous devez toujours chauffer le moteur et ne jamais accélérer fortement avec le moteur à froid. Ainsi votre moteur durera plus longtemps.**

## RODAGE

La période la plus importante de la vie de votre motocyclette est celle qui se trouve entre 0 et 500 kms. Aussi, il est recommandé de lire et de suivre les instructions suivantes.

Pendant les 500 premiers kilomètres, vous ne devez pas surcharger la motocyclette car le moteur est neuf et les différentes parties du moteur s'usent et travaillent jusqu'à un parfait fonctionnement parfait.

Durant ce temps, vous devez éviter l'usage prolongé du moteur avec des révolutions élevées ou dans des conditions susceptibles d'entraîner un réchauffement excessif.

## ACCÉLÉRATION

La vitesse doit être réglée en ouvrant ou en fermant l'accélérateur. En tournant vers l'arrière, la vitesse augmente et en tournant vers l'avant elle diminue.

## POUR FREINER

Fermez la poignée de gaz, actionnez les freins avant et arrière en même temps que la pression augmente progressivement.

## **ATTENTION:**

**Les freinages brusques peuvent provoquer des dérapages ou des rebonds.**

## ARRÊT

Fermez la poignée de gaz, actionnez les deux freins simultanément et, lorsque la motocyclette a réduit sa vitesse, serrez à fond le levier d'embrayage. Pour arrêter le moteur, coupez le contact avec la clé. Une fois le moteur arrêté, fermez toujours le robinet d'essence.

## CARBURATEUR

C'est une des parties les plus importantes pour que le moteur ait un bon rendement. Le carburateur permet à l'essence et à l'air de se mélanger. Une mauvaise carburation signifie un mauvais rendement du moteur et peut endommager sa partie thermique. Aussi il convient de vérifier son réglage en le confiant à un atelier autorisé RIEJU.

## SUSPENSION AVANT

La suspension avant, aux moyens technologiques les plus avancés, est confiée à une fourche télescopique hydraulique à barres de Ø 37 mm.

Capacité d'huile: 340 c.c. par barre

Huile recommandée: CASTROL SAE 15W.

## SUSPENSION ARRIÈRE

La suspension arrière est formée par un basculant à tube rectangulaire ancré dans un mono-amortisseur hydraulique.



## RÉVISION DE BOUGIE

La bougie est un élément important du moteur qu'il est facile de vérifier. Retirez et inspectez régulièrement la bougie car le réchauffement et les dépôts de suie la détériorent lentement. Si l'électrode est très érodée ou si la suie ou les autres dépôts sont excessifs, remplacez la bougie par une de même type:

### **D8DA (NGK) DENSO**

Avant de placer une bougie, mesurez la séparation entre les électrodes à l'aide d'un calibre d'épaisseur et l'ajustez conformément aux spécifications. La séparation entre les électrodes est de 0,6~0,7 mm.

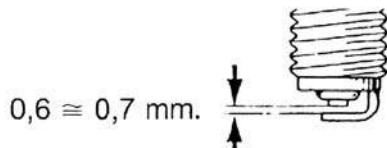

Au moment d'installer la bougie, nettoyez toujours la surface du siège de la rondelle afin d'éviter l'entrée de restes dans la chambre de combustion. Insérez délicatement la bougie à la main, et serrez en donnant 1/4 de tour environ à l'aide de la clé adéquate.



## FILTRE À AIR

Le bon fonctionnement et la durabilité des éléments du moteur, de la bielle, du piston, des segments, des roulements du vilebrequin et même du cylindre dépend en bonne partie de la propreté et du graissage du filtre à air.

Pour accéder au filtre à air, démontez le couvercle latéral droit, afin de permettre l'accès au boîtier du filtre.

Retirez le couvercle du boîtier fixé par trois vis et enlevez le corps du filtre.



Pour nettoyer la mousse filtrante, séparez celle-ci du support plastique et lavez à l'aide d'un dissolvant spécifique pour le nettoyage des mousses de filtre.

Lorsque le filtre est complètement sec, procédez à son montage inversement au démontage, en veillant préalablement au graissage du filtre avec une huile spéciale. A cette fin, versez quelques gouttes d'huile spécifique, égouttez ensuite la quantité en excédent pour que l'huile soit bien répartie. Ensuite mettez-le parfaitement en place dans son compartiment sinon de l'air pourrait entrer sans filtrage provoquant de graves conséquences pour votre motocyclette. Le filtre à air doit être nettoyé pendant les périodes indiqués. Il doit être nettoyé très souvent si la motocyclette est utilisée dans des zones poussiéreuses ou humides.



## TENSION ET LUBRIFICATION CHAÎNE DE TRANSMISSION

Pour le contrôle et l'ajustage de la chaîne, agir sur l'axe de la roue arrière en veillant à toujours travailler au niveau de l'endroit de la chaîne présentant la plus grande tension.

Pour contrôler le jeu, faire tourner plusieurs fois la roue arrière et vérifier la tension en différents endroits afin de localiser le point le plus tendu. La motocyclette doit être en position droite, avec ses deux roues au sol, et le jeu de la chaîne doit être de 20 à 35 mm. (on recommande d'effectuer cette mesure avec la moto élevée du sol)

Le réglage de la chaîne se fait en desserrant l'axe arrière de la roue et en vissant ou dévissant les vis et les écrous situés à proximité de l'axe, tout en veillant à toujours conserver la même distance des deux côtés de l'axe.

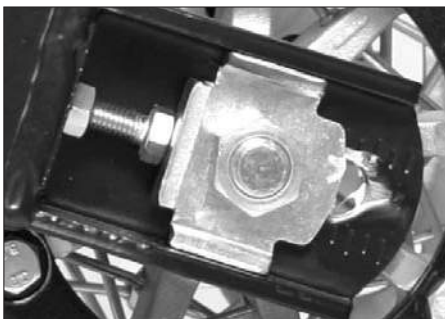

Un mauvais alignement de la chaîne et de la roue peut entraîner une sortie de la chaîne ainsi que des problèmes de stabilité pour la motocyclette.

Il est nécessaire de procéder périodiquement au nettoyage et au graissage de la chaîne. Cette dernière est formée par de nombreuses pièces qui travaillent les unes contre les autres. Si la chaîne est mal entretenue, elle s'usera rapidement. Aussi, il convient de la graisser tous les 100 ou 200 km à l'aide d'une huile spéciale pour chaîne.

Avant la lubrification, il est nécessaire de la nettoyer pour retirer la saleté et la boue à l'aide d'une brosse ou d'un chiffon et ensuite appliquer le lubrifiant entre les plaques latérales et sur tous les rouleaux centraux.

## LUBRIFICATION ET GRAISSAGE

La lubrification du moteur s'effectue à l'aide d'une pompe de graissage à huile qui se trouve à l'intérieur du carter. La vitesse et l'embrayage sont lubrifiés sous l'action de la même huile. L'huile recommandée est l'huile CASTROL SAE 20W-50, de 1 l.

La vidange du carter doit être effectuée à l'aide d'une vis de drainage située dans la partie inférieure gauche du moteur. Il est recommandé de réaliser le changement d'huile lorsque le moteur est encore chaud, car le carter restera plus propre en même temps que l'huile sortira plus facilement en étant plus fluide.



**Bouchon vide**



**Bouchon de niveau remplissage**

Après avoir retiré la vis de drainage, attendez que l'huile se vide complètement.

Une fois vide, replacez la vis dans son compartiment et procédez au remplissage en enlevant le bouchon de niveau de remplissage. La quantité à introduire est un litre car si le moteur ne s'ouvre pas, il reste toujours 80 c.c. environ à l'intérieur.

## NETTOYAGE ET PARCAGE

NETTOYAGE. Le nettoyage fréquent et complet de la motocyclette ne concerne pas seulement son aspect. Il permet aussi d'améliorer son rendement et de prolonger en même temps la durée de vie utile de ses composants.

1. Avant de nettoyer:
  - a) Fermez l'entrée du pot d'échappement pour empêcher l'entrée d'eau à l'intérieur.
  - b) Assurez-vous que la bougie et les divers bouchons sont bien placés.
2. Si le moteur est très sale, gras, appliquez-lui un dégraissant. Ne pas appliquer de dégraissant sur les axes de la roue ni sur la chaîne car cela enlèverait la couche protectrice.
3. Retirez le dégraissant et la saleté à l'aide d'un tuyau d'arrosage mais seulement avec la pression indispensible.

**ATTENTION: Rieju n'est pas responsable de l'utilisation d'éléments dégraissants qui tachent ou détériorent des éléments de la motocyclette.**

**Rieju n'est pas responsable des éventuels dommages et imperfections dûs à l'utilisation de l'eau sous pression pour le nettoyage de la motocyclette.**

4. Lorsque la saleté a été retirée, lavez toutes les surfaces à l'eau savonneuse douce et tiède. Pour les zones difficiles, utilisez une brosse à laver les bouteilles ou un ustensile similaire.
5. Rincez immédiatement à l'eau froide et séchez toutes les surfaces.
6. Nettoyez la selle à l'aide d'un produit nettoyant pour tapis afin de conserver son aspect brillant et souple.
7. Après le nettoyage, mettez le moteur en marche et laissez-le fonctionner au ralenti pendant quelques minutes. Ainsi, cela permettra de sécher les pièces tout en enlevant l'humidité posée sur les branchements.

**PARCAGE.** Le parcage de la motocyclette pour une longue période exige des soins contre la détérioration. Une fois le véhicule propre, vous pouvez le parquer de la manière suivante:

1. Drainez le réservoir d'essence, les tuyaux et la cuve du carburateur.
2. Lubrifiez tous les câbles de commande.
3. Retirez la bougie et versez dans le trou de la culasse une cuillerée d'huile CASTROL SAE 20W-50 et remplacez la bougie.
4. Couvrez la sortie du pot d'échappement à l'aide d'une poche en plastique afin d'éviter l'entrée d'humidité.
5. Retirez la batterie et chargez-la au moins une fois par mois. Prenez soin de ne pas entreposer la batterie dans des endroits trop chauds ou trop froids.

## SPÉCIFICATIONS ET CARACTÉRISTIQUES TECHNIQUES

Modèle	TANGO
<p><b>Dimensions:</b></p> <p>Longueur totale</p> <p>Largeur totale</p> <p>Hauteur totale</p> <p>Hauteur de la selle</p> <p>Distance entre axes</p> <p>Distance minimum au sol</p>	<p>1925 mm.</p> <p>800 mm.</p> <p>1110 mm.</p> <p>820 mm.</p> <p>1320 mm.</p> <p>250 mm.</p>
<p><b>Poids:</b></p> <p>à sec</p> <p>en ordre de marche</p>	<p>109 kg.</p> <p>114 kg.</p>
<p><b>Moteur:</b></p> <p>Type</p> <p>Nombre de vitesses</p> <p>Cylindres, disposition</p> <p>Cylindrée</p> <p>Diamètre x Course</p> <p>Relation de compression</p> <p>Système de démarrage</p> <p>Système lubrification</p>	<p>4 temps</p> <p>5 vitesses</p> <p>Monocylindre, incliné vers l'avant</p> <p>249,9 c.c.</p> <p>65,5 x 74 mm</p> <p>9:1</p> <p>Par levier/électrique</p> <p>Carter humide</p>



<p><b>Huile de transmission:</b> Type Quantité</p>	<p>CASTROL SAE 20W-50 API, "SH" o supérieur 1 Litre</p>
<p><b>Filtre à air:</b></p>	<p>Cartouche de caoutchouc en mousse humide</p>
<p><b>Combustible:</b> Type Capacité du réservoir</p>	<p>Essence sans plomb 6,3 Litres</p>
<p><b>Carburateur:</b></p>	<p>DELLORTO VHST-28 ECS</p>
<p><b>Bougie:</b> Type Séparation électrodes</p>	<p>D8EA / NGK DENSO 0,6 - 0,7 mm</p>
<p><b>Type embrayage:</b></p>	<p>Disques multiples dans huile</p>
<p><b>Transmission secondaire:</b> Pignon sortie moteur Plateau de démarrage Relation de transmission Chaîne</p>	<p>Z = 17 Z = 44 1 : 2,58 428 RN8 x 124 pas</p>

BOÎTE DE VITESSE				
Vitesse	Arbre primaire	Arbre secondaire	Relation changement	
1 <sup>o</sup>	Z = 13	Z = 36	1 : 2,77	
2 <sup>o</sup>	Z = 17	Z = 32	1 : 1,88	
3 <sup>o</sup>	Z = 20	Z = 28	1 : 1,40	
4 <sup>o</sup>	Z = 23	Z = 26	1 : 1,13	
5 <sup>o</sup>	Z = 25	Z = 24	1 : 0,96	

<p><b>Suspension:</b></p> <p>Avant</p> <p>Arrière</p>	<p>Fourche télescopique PAIOLI</p> <p>Barres de Ø 37 mm</p> <p>340 c.c. CASTROL SAE 15W par barre</p> <p>Amortisseur hydraulique</p>
<p><b>Freins:</b></p> <p>Avant</p> <p>Arrière</p>	<p>De disque de Ø 260 mm</p> <p>De disque de Ø 220 mm</p>

<p><b>Pneus:</b>  Mélange / Route  Avant  Arrière</p> <p><b>Enduro</b>  Avant  Arrière</p>	<p>Pneu intégral  100/80-17" 55P  130/70-17" 63P</p> <p>Pneu diffusé  90/100-19  120/90-16</p>
<p><b>Équipement électrique:</b>  Système d'ignition :  Générateur  Batterie  Fusible</p>	<p>C.D.I.  Générateur mageto AC 120 w  12 v 5,5 Ah  15 Amp</p>



**OWNER'S MANUAL**

**TANGO**

**250**



**RIEJU**

Start the rocket.

english



RIEJU S.A. is very grateful for the trust you have placed in our company and congratulates you on your excellent choice.

The Model TANGO 250cc is the result of long RIEJU experience developing a highly-reliable, multi-purpose vehicle.

The purpose of this Owners Manual is to indicate how to use and maintain your vehicle, please carefully read the information and instructions that it contains.

We would remind you that a vehicle's life depends the use and maintenance you provide it with, keeping it in perfect running order will reduce repair costs.

This manual should be considered as an integral part of the motorbike and as such, should remain in the basic equipment, including the case of change of ownership.

For any query, please consult a RIEJU dealer, who will assist you at all times.

Remember that to guarantee correct operation of your motorbike, **original spare parts should always be employed.**

# CONTENTS

	<b>Page</b>		<b>Page</b>
Motorbike description . . . . .	4	Checks before starting-up . . . . .	14
Motorbike identification . . . . .	5	Routine checks . . . . .	15
Main motorbike components . . . . .	6	- Front brake . . . . .	15
- Keys . . . . .	6	- Rear brake . . . . .	16
- Instruments and indicators . . . . .	6	- Brake pump and pads . . . . .	16
- Handlebar switches . . . . .	8	- Accelerator grip . . . . .	17
- Clutch lever . . . . .	10	- Lights and indicators . . . . .	17
- Front brake lever . . . . .	10	- Tyres . . . . .	17
- Rear brake lever . . . . .	10	Engine starting and operation . . . . .	18
- Gear-change pedal . . . . .	10	- Starting the engine . . . . .	18
- Battery . . . . .	11	- Running-in . . . . .	19
- Fuse . . . . .	11	- Acceleration . . . . .	19
- Petrol tank . . . . .	12	- Braking . . . . .	19
- Choke control . . . . .	12	- Stopping . . . . .	20
- Petrol tap . . . . .	13	- Carburettor . . . . .	20



	<b>Page</b>
Front suspension . . . . .	21
Rear suspension . . . . .	21
Sparkplug checks . . . . .	22
Air filter . . . . .	23
Transmission chain tensioning and lubrication .	25
Lubrication and greasing . . . . .	27
Cleaning and storage . . . . .	28

	<b>Page</b>
Technical specifications and characteristics .	30

## **MOTORBIKE DESCRIPTION**

This motorbike incorporates a single-cylinder, 4-stroke, air-cooled, electrical and to pedal starting engine. Engine size is 249,9 cubic centimetres, with a 65,5 mm piston diameter and 74 mm travel.

Ignition uses an AC 120 w magneto generator.

Multiple steel disc in oil bath clutch.

The engine is fixed to a perimeter-type chassis, made of high-strength rectangular section tubing, with conical steering bearings.

The front suspension consists of a telescopic fork with 37-mm bars. The rear suspension consists of a hydraulic shock absorber which provides excellent driving smoothness.

The stainless steel front disc brake has a 260-mm diameter, with radial clip.

The rear brake has a 200-mm diameter.

## MOTORBIKE IDENTIFICATION

Your motorbike's identification number is engraved on the chassis.

The number engraved on the right-hand section of the steering pipe will be used by us for all purposes (specifications certificate, insurance and licence number etc), and should be included in any suggestion or complaint, and also when ordering spare parts.

The engine serial number is engraved on the down section of the left engine oil sump next to the change pedal and this can be used as a reference when ordering spare parts from the dealer.



# MAIN MOTORBIKE COMPONENTS

## KEYS

This model is supplied with a set of keys for the ignition contact switch. These keys are joined to a tab, which is engraved with the corresponding serial number. It is recommended that this is kept in a safe place so that the number is at hand if the keys are ever lost.

## INSTRUMENTS AND INDICATORS

### **1-. Indicating Witness Level Oil**

The indicator ignites when the oil level of the motor is in its minimum level.

### **2-. Indicating Witness Temperature**

The indicator ignites when the motor has an excessive temperature.

### **3-. Speedometer**

It indicates the speed of the vehicle in movement.

### **4-. Neutral indicator**

This indicator lamp will come on when the gear-change pedal is in neutral.

### 5-. Main headlight indicator

This indicator comes on when the main headlights are switched on.

### 6-. Milometer

It indicates the whole range in km and different partisans.

### 7-. Direction indicator

This indicator ignites when we drove the intermittent ones of direction.

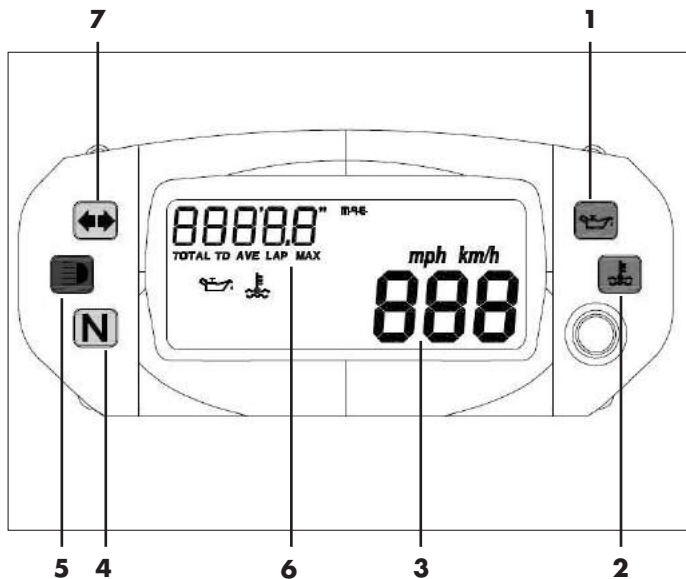

## HANDLEBAR SWITCHES

### 1-. Indicator switch

This has three positions: In the central position the indicators are switched off, when turned to the right the right-hand indicators are switched on, and when turned to the left, the left-hand indicators come on. Note that the switch will automatically return to the central position.

Do not forget to switch it off after having completed the associated turn, by pressing the button in its central rest position.

### 2-. Horn switch

Press the button to sound the horn.

### 3-. Light switch

This has two positions: The lower position is for dipped headlights and the upper position switches on the main headlights. To switch on the light system, the ignition switch must be in the "light" position.

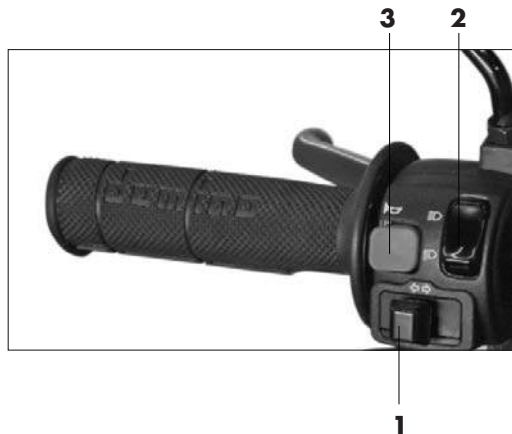

## 5- Ignition switch

This switch is used to start the engine, after verifying that the gear-change pedal is in the neutral position.



5

## CLUTCH LEVER

The clutch lever is located on the left-hand side of the handlebar. To engage the clutch, the lever should be pressed towards the grip or handlebar.

## FRONT BRAKE LEVER

The front brake lever is located on the right-hand side of the handlebar. This brake is operated by pressing the lever towards the handlebar.

## REAR BRAKE PEDAL

The rear brake pedal is located on the right side of the motorbike. It is operated by pressing down with the foot.

## GEAR-CHANGE PEDAL

This can be found on the left side of the motorbike, and is operated with the foot through its full range of travel and letting it return to its rest position before changing gear again. To engage first gear, the pedal should be pressed down with the foot. The other gears are engaged by raising the lever with the toe of the foot.

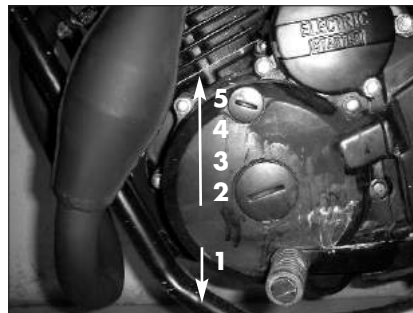



## BATTERY

Open the seat with the key to reach the battery.

The terminal block should be checked, together with the actual terminals themselves.

If any oxide is observed on the terminal block or the ends of the terminals, this should be cleaned off with a metal bristle brush, sandpaper or similar. Once the cleaning operation has been completed, the terminals should be connected again and grease applied to their ends and the terminal block.

Correct connection must be verified, otherwise the battery could be damaged.

Special attention should be applied to battery handling, since this contains sulphuric acid and you may run the risk of burning your skin, eyes and clothing. It should also be kept away from flames, sparks and cigarettes.

If it should ever become necessary to replace the battery, then the same battery type should be fitted.

## FUSE

L'installazione ha un fusibile, per aderire a questi è dovuta per rimuovere la sella e per smontare il piatto laterale di sinistra. Il fusibile è di 15 ampères. Se il fusibile salta, spenga il motore e sostituiscolo con uno degli stessi ampères.

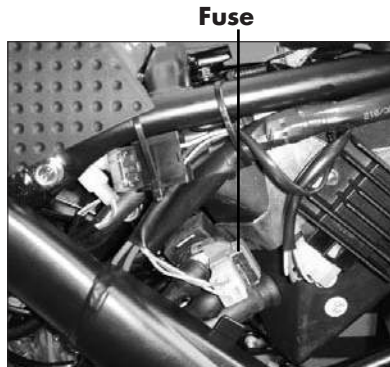

## PETROL TANK

To access the petrol tank, open the filling cap and to turn the key in an anticlockwise direction.

Only oil-free petrol should be used.

The fuel tank capacity is 6,3 liters.

**REMEMBER: unleaded petrol must always be used.**



**Choke control**

## CHOKE CONTROL

The choke control is over the clutch lever. When the engine is cold, the lever should be driven and once the engine is running, it should be to wait for seconds before loosen to its original position (he is possible to circulate several minutes with control to starter action).

**Prolonged use of the choke once the engine is running could lead to poor engine performance.**

## PETROL TAP

The petrol tap is on the left, under the fuel tank.

It has three positions:

OFF: Fuel supply is cut-off in this position. The control should be set to this position when the engine is not running.

ON: Fuel is supplied to the carburettor in this position. Normal driving is performed with the lever in this position.

RES: This is the RESERVE position. If you run out of fuel with the lever in the ON position, then it should be moved to this position. The tank should be refilled as soon as possible, remembering to return this control to the "ON" position.

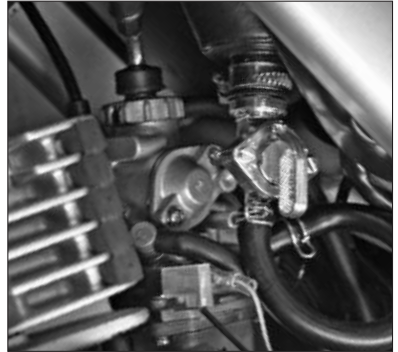

## CHECKS TO BE CARRIED OUT BEFORE OPERATING

The following should be checked before using your motorbike:

### Items to check

Lights and indicators  
Front and rear brakes  
Accelerator grip  
Petrol tank  
Tyres  
Indicator lights  
Clutch  
Transmission chain  
Battery

### Checks

Check for correct operation  
Check both free-play and operation  
Check free-play, adjust and lubricate as necessary  
Check level and refill as required  
Check pressure, wear and general condition  
Check for correct operation  
Check both free-play and operation.  
Check tension and condition  
Check its operation Charge where necessary

These checks before use should be carried out each time the motorbike is used.

A complete check-out requires no more than a few minutes.

If any problems are detected during the checks, these must be corrected before the motorbike is used.

## ROUTINE CHECKS

### FRONT BRAKE

The front brake consists of a 260 mm diameter disc brake, which is operated by means of a double-piston radial clip and hydraulic pump.

The braking surface should be free from both grease and dirt to ensure perfect operation. The following procedure should be followed if you find it necessary to empty and the refill the brake fluid circuit.

Remove the pump cover and fill almost completely with brake fluid.

The loosen the bleeding nit and fit a piece of tubing (for petrol) to this same nnut.

It is recommended that this tube is inserted into some form of container so that there is no spilled fluid. With the liquid in the pump and the bleedinging nut loose, slowly operate the lever until the liquid drops and exits the tube without any air bubbles. At this point, close the bleeding nut and refill the tank with brake liquid to the halfway mark. Close the cover and operate until perfect braking is achieved. Check the brake liquid level through the view-port on the brake pump. Refill if necessary.

### Brake liquid level



## Brake liquid tank

### REAR BRAKE

Check the oil level on a regular basis. It should never be allowed to drop below the lower mark on the tank which is located above the brake pump and underneath the right-hand side number plate. Only hydraulic oil for brakes should be employed to fill this tank.

When the brake travel is made empty, the system should be purged at one of our service centres.

### BRAKE PUMP AND PADS

Verify the brake fluid level, if it is not correct, the tank should be refilled to the correct mark. If the hydraulic clip brake pads are worn, they must be replaced.

The minimum thickness of the Ferodo pads is 2 mm.



**Please remember that these operations should be carried out by an official RIEJU service centre.**

## ACCELERATOR GRIP

Check for correct operation by rotating the grip and verifying correct free-play.

The grip should firmly return when the accelerator is released.

## LIGHTS AND INDICATORS

Check that all headlights, road lights, indicator lights, rear lights and indicator lamps operate correctly.



## TYRES

Tyre pressure has a direct influence on machine stability and comfort with respect to braking, and above all on user safety, therefore tyre pressure should be regularly checked and maintained. Check that the rim is centred and also inspect for tyre wear. Do not overload the motorbike as this will lead to a loss of stability and excessive tyre wear.

**WARNING: If tyre pressure is very high, they lose their shock-absorbing capabilities and all the effects of uneven roads will be directly transmitted to the chassis, with negative consequences on both safety and comfort.**

Pressure in cold	Front	Rear
Until 90 Kg. of load	1,7 Kg/Cm <sup>2</sup>	2,0 Kg/Cm <sup>2</sup>
From 90 Kg. of load	1,8 Kg/Cm <sup>2</sup>	2,2 Kg/Cm <sup>2</sup>

## ENGINE STARTING AND OPERATION

It is very important that you have full knowledge of your motorbike and how it works.

**WARNING:** The engine should never be left running in an enclosed space because the toxic exhaust fumes could have serious consequences on your health.

### STARTING THE ENGINE

Open the petrol tap.

If the engine is cold, use the choke, which is located next the carburettor over the clutch lever.

Turn the ignition key in a clockwise direction, check that the engine is in neutral, fully close the accelerator grip and press the electrical start push-button.

Remember that the electrical starter motor must not be engaged for more than five seconds at a time.

A few seconds after the engine starts up the choke should be returned to its original position.

Then press the clutch lever and engage first gear, progressively releasing the clutch lever as the accelerator is smoothly operated.

Do not fully accelerate or operate the engine at a high rev count until it is sufficiently heated-up.

**WARNING: Before actually moving off, you should always allow sufficient time for the engine to heat up and should never strongly accelerate with the engine cold. This will guarantee longer engine life.**



## RUNNING-IN

The most important part of your motorbike's life occurs between 0 and 500 kilometres. For this reason, we recommend that you carefully read the following instructions.

During the first 500 kilometres, you should not overload your motorbike since the engine is new and the various component parts have to mutually wear down and polish themselves until perfect running order is achieved.

During this period of time, prolonged use at high revolutions should be avoided, together with conditions which could lead to excessive engine heating.

## ACCELERATION

Speed is adjusted by opening or closing the accelerator. Rotating it backwards will increase speed, whereas rotating forwards will reduce speed.

## BRAKING

Close the accelerator grip, then progressively operate the front and rear brakes.

## **WARNING:**

**Sharp braking can cause skids or bouncing.**

## STOPPING

Close the accelerator grip, operate both brakes simultaneously and when speed has been reduced fully depress the clutch pedal. Turn the engine off by removing the ignition key.

The petrol tap should always be shut off when the engine is stopped.

## CARBURETTOR

This is one of the most important components with respect to good engine performance because this is where petrol and air are mixed, poor carburettor operation means poor engine performance, which in turn, could lead to damaged engine parts. It is, therefore recommended that its adjustment is checked at an authorised RIEJU workshop.

## FRONT SUSPENSION

The front suspension, which is one of the most advanced parts with regards to technology and design, consists of a telescopic hydraulic fork with  $\varnothing$  37 mm diameter bars.

Oil capacity: 340 c.c. per bar.

Recommended type of oil: CASTROL SAE 15W.

## REAR SUSPENSION

The rear suspension consists of a rectangular tube swingarm anchored to a single hydraulic shock-absorber.



## SPARKPLUG INSPECTION

The sparkplug is a very important engine component and is easy to inspect. It should be removed and inspected on a regular basis because heating and soot deposits will slowly deteriorate it. If the electrode is excessively eroded or there are heavy soot or other deposits, then the sparkplug should be replaced using a recommended spare part.

### **D8DA (NGK) DENSO**

Before any sparkplug is installed, the separation between the electrodes should be measured using a feeler gauge and adjusted if necessary. Electrode separation should be between approximately 0.6 and 0.7 mm.

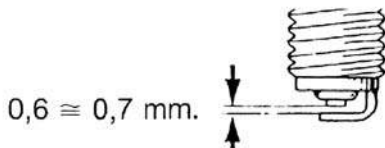

Before actually installing the new sparkplug, the washer seating surface must always be thoroughly cleaned to prevent any foreign bodies from entering the combustion chamber. First, smoothly screw the sparkplug in by hand and then complete this with about 1/4 turn with the correct sparkplug spanner.

## AIR FILTER

Correct operation and lifetime of the engine components, piston rod, piston, segments, crankshaft bearings and the cylinder, largely depend on the air filter's state of cleanliness.

In order to access the air filter, the right side cover should be removed.

Remove the filter box cover, which is held in place by three screws, then remove the filter itself.



The filter foam may then be separated from its plastic support and cleaned with a specific filter foam cleaning solvent.

Once it has thoroughly dried, the filter may be reinstalled by following the above instructions in the reverse order after prior lubrication of the filter with special purpose filter oil. This is accomplished by applying a few drops of this oil and allowing to run so that it is uniformly distributed. It may now be fitted in place, and careful attention should be paid to achieving a perfect fit, otherwise non-filtered air may enter and lead to serious damage. The air filter should be cleaned in accordance with the indicated periods of time. It should be cleaned more frequently if the motorbike is used in very dusty or humid environments.



## TRANSMISSION CHAIN TENSIONING AND LUBRICATION

Chain control and setting should be done only on the rear tyre axel, always concentrating on the chain's maximum point of tension.

To control free-play, spin the back wheel several times and check the tension in various areas to find the tensest point.

The motorbike should be placed on guard straight with its wheels on the ground and the chain setting should be 20 to 35 mm. (it is recommended to realise this measurement with the elevated motorcycle of the ground)

To regulate the chain, loosen the rear wheel axel, screwing or unscrewing the screws and nuts next to the axel, making sure that the distance is always the same on both sides.

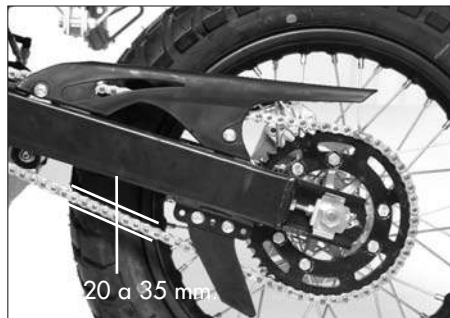
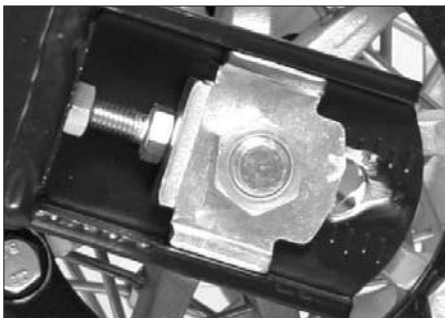

Incorrect chain and wheel alignment could lead to the chain coming loose, together with machine stability problems.

The chain should be periodically cleaned and lubricated. The chain consists of many parts that work together. If the chain is not correctly maintained, it will quickly wear out, and it is therefore recommended that it be lubricated every 100 or 200 kilometres using a special chain oil.

The chain should be cleaned of remove all dirt and mud with either a brush or cloth before the lubrication operation, then the oil should be applied between the side plates and all central rollers.



## LUBRICATION

Engine lubrication uses an oil pump which is located inside the oil sump. The gearbox and clutch use the same oil and the recommended type is CASTROL SAE 20W-50, with a total capacity of 1 liter.

The oil sump may be drained using the drain screw located at the lower left of the engine. It is recommended that the oil change operation be carried out while the engine is still warm as the sump will be cleaner and the oil will drain out with greater ease because it will be more fluid.



**Fill-dipstick cap**



**Drainage cap**

Remove the drainage screw and allow it to empty completely. Replace the screw once it is empty and refill by removing the dip-stick. One litre must be poured in since if the motor is not started, approximately 80 c.c. will always remain inside.

## CLEANING AND STORAGE

**CLEANING** Frequent and thorough cleaning of your motorbike will, not only emphasise its appearance, but will also improve its performance and lengthen the useful life of its components.

1. Before cleaning:
  - a). Cover the exhaust pipe to prevent water entering inside.
  - b). Check that the sparkplug and various caps are firmly in place.
2. If the engine is very dirty and greasy, use a degreasing agent. Do not allow the degreasing agent to come into contact with the wheel axles or the chain since this would remove the protective layer.
3. Remove the degreasing agent, together with the dirt, using a hose-pipe, but only with the minimum pressure to carry out the job.

**WARNING: Rieju cannot be held responsible for the use of degreasing agents which stain and/or cause deterioration the the motorbike components.**

**Rieju cannot be held responsible for any possible damage resulting from the use of pressurised water to clean the motorbike.**

4. Once all dirt has been cleaned off, the surfaces should be washed with warm water and mild detergent soap. Difficult areas to access can be washed with a bottle-brush or similar.
5. Rinse immediately with cold water and dry all surfaces.
6. Clean the seat with a vinyl upholstery cleaner to conserve it both lustrous and flexible.
7. Once all cleaning operations have been completed, start the engine and allow it to tick over for a few minutes. This will completely dry off all the components and, at the same time, leave all connections free from moisture.

**STORAGE** Long-time storage of the motorbike requires certain precautions against deterioration. Once the machine has been thoroughly cleaned it can be readied for storage as follows:

1. Drain all fuel from the tank, piping and carburettor.
2. Lubricate all control cables.
3. Remove the sparkplug and pour one spoonful of CASTROL SAE 20W-50 into the hole then replace the sparkplug.
4. Seal the exhaust-pipe with a plastic bag to prevent the entry of moisture.
5. Remove the battery and charge it at least once a month. Be careful not to store the battery in a place which is either too hot or too cold.

## TECHNICAL SPECIFICATIONS AND CHARACTERISTICS

Model	TANGO
<p><b>Dimensions:</b></p> <ul style="list-style-type: none"> <li>Total length</li> <li>Total width</li> <li>Total height</li> <li>Seat height</li> <li>Distance between axles</li> <li>Minimum distance to ground</li> </ul>	<ul style="list-style-type: none"> <li>1925 mm.</li> <li>800 mm.</li> <li>1110 mm.</li> <li>820 mm.</li> <li>1320 mm.</li> <li>250 mm.</li> </ul>
<p><b>Weight:</b> in dry in route order</p>	<ul style="list-style-type: none"> <li>109 kg.</li> <li>114 kg.</li> </ul>
<p><b>Engine:</b></p> <ul style="list-style-type: none"> <li>Type</li> <li>Number of gears</li> <li>Cylinders, arrangement</li> <li>Engine size</li> <li>Diameter x travel</li> <li>Compression ratio</li> <li>Start-up system</li> <li>Lubrication system</li> </ul>	<ul style="list-style-type: none"> <li>4-stroke</li> <li>5-speed</li> <li>Single cylinder inclined to front</li> <li>249.9 c.c.</li> <li>65.5 x 74 mm</li> <li>9:1</li> <li>By lever/electrical</li> <li>Wet sump</li> </ul>

<p><b>Transmission oil</b></p> <p>Type Amount</p>	<p>CASTROL SAE 20W-50 API, "SH" o superior 1 Liter</p>
<p><b>Air filter</b></p>	<p>Cartridge foam rubber humid type</p>
<p><b>Fuel</b></p> <p>Type Tank capacity</p>	<p>Unleaded gasoline 6,3 Liters</p>
<p><b>Carburettor</b></p>	<p>DELLORTO VHST-28 ECS</p>
<p><b>Sparkplug</b></p> <p>Type Electrode separation</p>	<p>D8EA / NGK DENSO 0,6 - 0,7 mm</p>
<p><b>Clutch type</b></p>	<p>Multiple discs in oil</p>
<p><b>Secondary transmission</b></p> <p>Engine output pinion Friction plate Transmission ratio Chain</p>	<p>Z = 17 Z = 44 1 : 2,58 428 RN8 x 124 steps</p>

GEAR CHANGE				
Speed	Primary shaft	Secondary shaft	Gear ratio	
1°	Z = 13	Z = 36	1 : 2,77	
2°	Z = 17	Z = 32	1 : 1,88	
3°	Z = 20	Z = 28	1 : 1,40	
4°	Z = 23	Z = 26	1 : 1,13	
5°	Z = 25	Z = 24	1 : 0,96	

<p><b>Suspension:</b></p> <p>Front</p> <p>Rear</p>	<p>PAIOLI telescopic fork</p> <p>Ø 37 mm bars</p> <p>265 c.c. CASTROL SAE 15W per bar</p> <p>hydraulic-absorbers</p>
<p><b>Brakes:</b></p> <p>Front</p> <p>Rear</p>	<p>Ø 260 mm disc</p> <p>Ø 200 mm disc</p>

<p><b>Tyres:</b></p> <p>Compound / Highway</p> <p>Front</p> <p>Rear</p> <p>Enduro</p> <p>Front</p> <p>Rear</p>	<p>Integral rim</p> <p>100/80-17" 55P</p> <p>130/70-17" 63P</p> <p>Radiated rim</p> <p>90/100-19</p> <p>120/90-16</p>
<p><b>Electrical equipment</b></p> <p>Ignition system</p> <p>Generator</p> <p>Battery</p> <p>Fuse</p>	<p>C.D.I.</p> <p>Generator mageto AC 120 w</p> <p>12 v 5,5 Ah</p> <p>10 Amp</p>





**MANUALE DELL'UTENTE**  
**TANGO**  
**250**





RIEJU S.A. vi ringrazia di avere riposto la vostra fiducia nella nostra azienda e si congratula per la buona scelta fatta.

Il modello TANGO 250cc è il risultato della lunga esperienza di RIEJU, nello sviluppo di veicoli di alte prestazioni.

Questo Manuale dell'Utente ha l'obiettivo di indicare l'uso e la manutenzione del vostro veicolo, vi preghiamo di leggere attentamente le istruzioni e l'informazione che vi forniamo di seguito.

Vi ricordiamo che la vita del veicolo dipende dall'uso e dalla manutenzione fatta, mantenendolo in perfette condizioni di funzionamento si riduce il costo delle riparazioni.

Questo manuale è da considerarsi parte integrante della motocicletta e deve fare parte dell'attrezzatura di base persino, in caso di cambio di proprietà.

Per qualsiasi eventualità, consultare il concessionario RIEJU che sarà sempre disponibile.

Ricordate che per un corretto funzionamento della vostra motocicletta, dovrete **esigere sempre ricambi originali.**

# ÍNDICE

	Pag.		Pag.
Descrizione della motocicletta . . . . .	4	Revisione prima della messa in funzionamento	14
Identificazione della motocicletta . . . . .	5	Verifiche di routine . . . . .	15
Elementi principali della motocicletta . . . . .	6	- Freno anteriore . . . . .	15
- Chiavi . . . . .	6	- Freno posteriore . . . . .	16
- Strumenti e indicatori . . . . .	6	- Pompa e pastiglie dei freni . . . . .	16
- Commutatori del manubrio . . . . .	8	- Impugnatura dell'acceleratore . . . . .	17
- Manopola della frizione . . . . .	10	- Luci e segnali . . . . .	17
- Leva del freno anteriore . . . . .	10	- Pneumatici . . . . .	17
- Pedale del freno posteriore . . . . .	10	Funzionamento e messa in moto del motore . . . . .	18
- Pedale del cambio . . . . .	10	- Messa in moto del motore . . . . .	18
- Batteria . . . . .	11	- Rodaggio . . . . .	19
- Fusibile . . . . .	11	- Accelerazione . . . . .	19
- Serbatoio benzina . . . . .	12	- Per frenare . . . . .	19
- interruttore dello starter . . . . .	12	- Spegnimento . . . . .	20
- Rubinetto benzina . . . . .	13	- Carburatore . . . . .	20

	<b>Pag.</b>
Sospensione anteriore . . . . .	.21
Sospensione posteriore . . . . .	.21
Revisione della candela . . . . .	.22
Filtro dell'aria . . . . .	.23
Tensione e lubrificazione catena trasmissione . . . . .	.25
Lubrificazione e ingrassaggio . . . . .	.27
Pulizia e custodia . . . . .	.28

	<b>Pag.</b>
Specifiche e caratteristiche tecniche . . . . .	.30

## **DESCRIZIONE DELLA MOTOCICLETTA**

Questa motocicletta incorpora un motore monocilindrico a quattro tempi refrigerato da aria e avvio elettrico ed al pedale. La cilindrata è di 249,9 centimetri cubici, con un alesaggio da 65,5 mm. e una corsa da 74.

L'accensione avviene tramite magnete AC 120 w.  
Frizione a dischi multipli di acciaio in bagno di olio.

Il motore è fissato su un telaio di tipo perimetrale a tubo di sezione rettangolare molto resistente, con cuscinetti dello sterzo di tipo conico.

La sospensione anteriore ha una forcella telescopica con steli da 37 mm. di diametro. La sospensione posteriore ha un ammortizzatore idraulico che fornisce una grande morbidezza di funzionamento. Il freno a disco anteriore è di diametro 260 mm. in acciaio inossidabile con una pinza radiale.

Il freno posteriore è di 200 mm. di diametro.

## IDENTIFICAZIONE DELLA MOTOCICLETTA

Sul telaio si trova inciso il numero di identificazione della vostra motocicletta.

Il numero che figura punzonato sulla parte destra della pipa dello sterzo, ci sarà utile a tutti gli effetti (Certificato delle caratteristiche tecniche, Assicurazione, Targa, ecc.), e dovrà essere citato per qualsiasi suggerimento o reclamo, nonché per la richiesta di pezzi di ricambio.

Il numero di serie del motore si trova inciso sulla parte inferiore del carter sinistro del motore vicino al pedale del cambiamento, questo numero serve da riferimento in caso di richiesta di ricambi al concessionario.



## ELEMENTI PRINCIPALI DELLA MOTOCICLETTA

### CHIAVI

Con questo modello si consegna un set di chiavi, che servono per la serratura di contatto. Queste chiavi sono unite da una linguetta, sulla quale si trova inciso il loro numero di serie. Vi raccomandiamo di custodire in un luogo sicuro per avere a disposizione in qualsiasi momento il numero della chiave in caso di perdita.

### STRUMENTI ED INDICATORI

#### **1-. Indicatore dell'olio livellato**

L'indicatore dà fuoco quando il livello di olio del motore è nel relativo livello minimo.

#### **2-. Indicatore della temperatura**

L'indicatore dà fuoco quando il motore ha un'eccessiva temperatura.

#### **3-. Tachimetro**

Indica la velocità del veicolo nel movimento.

#### **4-. Indicatore folle**

Questo indicatore si accende quando la leva del cambio si trova in una posizione neutra, cioè, in folle.



### 5-. Indicatore di abbagliante

Questa spia si accende quando gli abbaglianti sono accesi.

### 6-. Contachilometri

Indica l'intera gamma nel chilometro ed in partigiani differenti.

### 7-. Indicatori delle frecce

Questo indicatore si accende quando azioniamo le frecce di direzione.

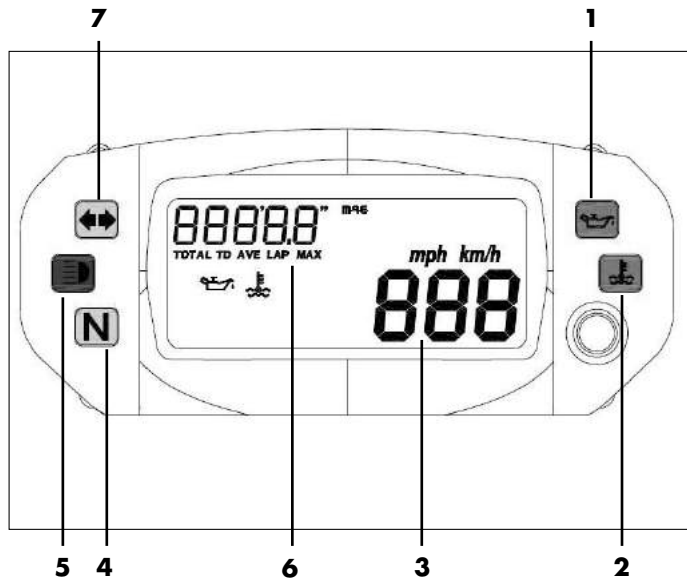

## COMMUTATORI DEL MANUBRIO

### 1-. Commutatore frecce

Possiede tre posizioni: nella posizione centrale è disattivato; azionare a destra quando si gira a destra ed azionare a sinistra quando si gira a sinistra. Notare che il tasto ritorna sempre alla posizione centrale. Non dimenticate di scollegarlo dopo aver realizzato il giro, lasciando il tasto in posizione centrale di riposo.

### 2-. Commutatore clacson

Azionare il tasto per suonare il clacson.

### 3-. Commutatore luci

Possiede due posizioni: in quella inferiore il faro è in posizione anabbagliante e in quella superiore il faro è abbagliante. Per accendere il sistema dei fari si deve girare la chiave di contatto nella posizione dell'accensione dei fari.

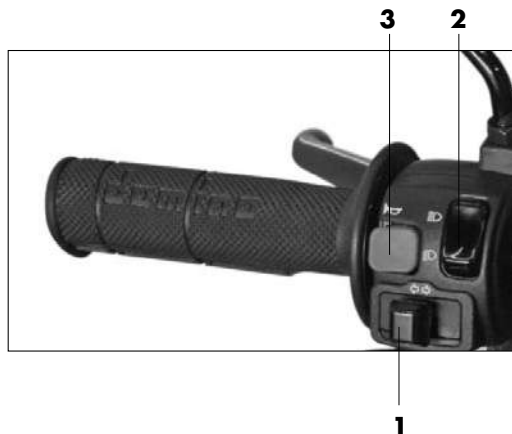

## 5.- Commutatore di avvio

Per avviare il motore, premere il commutatore, verificando previamente che la leva di cambio si trova in folle.



5

## MANOPOLA DELLA FRIZIONE

La leva della frizione è situata nella parte sinistra del manubrio. Per azionarla, stringere la manopola verso l'impugnatura o manubrio.

## LEVA DEL FRENO ANTERIORE

La leva di freno anteriore è sita nella parte destra del manubrio. Per azionare detto freno, stringere la leva verso il manubrio.

## PEDALE DEL FRENO POSTERIORE

Il pedale del freno posteriore è sulla parte destra della motocicletta. Per azionarlo premete con il piede verso il basso.

## PEDALE DEL CAMBIO

È sito sotto la parte sinistra del motore, si aziona con il piede accompagnandolo per tutto il suo percorso, lasciandolo tornare alla sua posizione di riposo prima di cambiare di nuovo la marcia. Per mettere la prima si spinge il pedale verso il basso. Per inserire le altre marce fare salire la leva verso l'alto con la punta del piede.

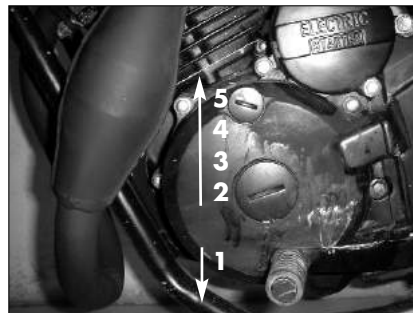

## BATTERIA

Per accedere alla batteria è necessario smontare la sella, allentando la vite posta sotto al parafrangente posteriore e tirando all'indietro la sella. Verificare lo stato dei poli e che i terminali siano correttamente collegati. Quando notate ossidazione sui poli e sugli estremi dei terminali, ripuliteli con una spazzolina metallica, con carta vetro o qualcosa di simile. Terminata l'operazione di pulizia, ricollegare i terminali ed applicare grasso sugli estremi dei poli.

Assicuratevi che le connessioni siano corrette, perché in caso contrario, danneggerete la batteria.

Ricordate che si deve porre una speciale attenzione alla manipolazione della batteria, in quanto contiene acido solforico e correte il rischio di bruciarvi la pelle, gli occhi e persino i vestiti. Inoltre, tenetela lontana da fiamme, scintille e persino sigarette. Quando dovrete cambiare la batteria, sostituirla con un'altra uguale a quella originale.

## FUSIBILE

L'installazione ha un fusibile, per aderire a questi è dovuta per rimuovere la sella e per smontare il pannello laterale di sinistra. Il fusibile è di 15 ampères. Se il fusibile salta, spenga il motore e sostituiscale con uno degli stessi ampères.

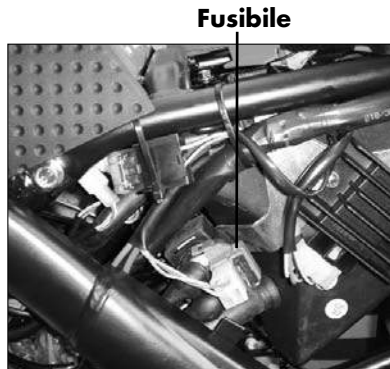

## SERBATOIO DELLA BENZINA

Per accedere al serbatoio della benzina, aprire il tappo di riempimento e girare la chiave in un senso antiorario.

Ricordate che si deve usare sempre benzina senza olio.

La capacità del serbatoio del carburante è pari a 6,3 litri.

**N.B.: si deve usare sempre benzina senza piombo.**



**Starter**

## INTERRUTTORE DELLO STARTER

L'interruttore dello starter si trova sopra la manopola della frizione. Quando il motore è freddo, si deve azionare la leva, e quando si sarà avviato, attendere alcuni secondi per rilasciare la leva alla sua posizione originale (è possibile per fare circolare parecchi minuti con controllo ad azione del dispositivo d'avviamento).

**L'uso prolungato dello starter può provocare un cattivo funzionamento del motore.**

## RUBINETTO DELLA BENZINA

Il rubinetto della benzina è posto nella parte sinistra del veicolo, sotto al serbatoio del carburante. Ha tre posizioni:

OFF: con la leva in questa posizione, il carburante non passerà. Mettete la leva in questa posizione quando il motore non sta funzionando.

ON: con la leva in questa posizione, il carburante passa al carburatore. La guida normale viene effettuata con la leva in questa posizione.

RES: questa posizione è la quella di RISERVA. Se si rimane senza carburante mentre di guida tenendo la leva in posizione "ON", girate la leva in questa posizione. Fate rifornimento appena potete, poi, è importante non dimenticare di girare la leva su "ON".



## REVISIONI PRIMA DEL FUNZIONAMENTO

Verificare i seguenti punti prima dell'uso della motocicletta.

### **Elementi**

Fari ed indicatori  
Freno anteriore e posteriore  
Impugnatura acceleratore  
Serbatoio benzina  
Pneumatici  
Frecce intermittenti  
Frizione  
Catena di trasmissione  
Batteria

### **Verifiche**

Verificare se funzionano correttamente  
Verificare gioco e funzionamento  
Verificare gioco, regolare e lubrificare se necessario  
Verificare livello e riempire in caso necessario  
Verificare la pressione, l'usura e lo stato  
Verificare se funzionano correttamente  
Verificare gioco e funzionamento  
Verificare la tensione e lo stato  
Verificarne il funzionamento. Caricare se è necessario

Le verifiche prima dell'uso, devono essere realizzate ogni volta che il veicolo è utilizzato.

Una verifica completa non richiede più di alcuni minuti.

Se durante le verifiche si riscontra qualche anomalia, deve essere riparata prima di utilizzare la motocicletta.



## VERIFICHE DI ROUTINE

### FRENO ANTERIORE

La frenata anteriore viene fatta attraverso il freno a disco da 260 mm. di diametro azionato con una pinza radiale a doppio pistone e pompa idraulica. La superficie di frenata deve essere priva di olio e sporcizia per assicurare un perfetto funzionamento. Se per qualsiasi causa siamo costretti a svuotare e riempire il liquido dei freni, agire nel seguente modo: Togliere il tappo della pompa, versare liquido fino a riempirlo quasi totalmente.

**Livello liquido freno**



Dopodiché allentare il dado di sfiato, collocando un tubo (da benzina) in detto foro. È conveniente che questo tubo venga introdotto in un recipiente per non disperdere il liquido. Dopo che sarà stato messo il liquido nella pompa e sempre con il dado allentato, azionare lentamente la manopola fino a che liquido scende e dal tubetto posto esca liquido senza bollicine di aria. In questo momento chiudere il dado e versare il liquido fino alla metà del serbatoio. Chiudere il tappo e azionare fino a quando frenerà perfettamente. Controllare il livello del liquido del freno attraverso il visore posto nella pompa del freno. Riempire se fosse necessario.

## Vaso liquido freno

### FRENO POSTERIORE

Controllare periodicamente che il livello di olio non scenda mai sotto il segno inferiore del vaso situato sopra la pompa del freno e sotto la placca portanumeri laterale posteriore destra. Per rabboccare usare esclusivamente olio idraulico per freni. Quando fa una corsa a vuoto provvedere allo spurgamento dell'impianto presso uno dei nostri servizi.

### POMPA E PASTIGLIE DEI FRENI

Assicuratevi che il livello di liquido del freno sia quello corretto, se così non fosse, aggiungere liquido. Se le pastiglie del freno della pinza idraulica sono usurate, sostituirle con pastiglie nuove.

Lo spessore minimo del ferodo delle pastiglie deve essere di 2 mm.

**Ricordate sempre che queste operazioni devono essere effettuate da un servizio ufficiale RIEJU**



## IMPUGNATURA DELL'ACCELERATORE

Verificare se funziona correttamente, facendo girare l'impugnatura e verificando se il gioco libero è corretto.

L'impugnatura deve retrocedere con forza quando si lascia l'acceleratore.

## LUCI E SEGNALI

Controllare il faro anabbagliante ed abbagliante, le frecce, il fanalino posteriore e gli indicatori, assicurandovi che tutto funziona correttamente.

## PNEUMATICI

La pressione dei pneumatici influisce direttamente sulla stabilità e la comodità del veicolo, sullo spazio di frenata e soprattutto sulla sicurezza dell'utente, quindi, verificare la pressione dei pneumatici e la loro usura. Verificare che il cerchio non sia fuori asse. Non sovraccaricare il veicolo in quanto oltre a perdere stabilità, aumenta l'usura dei pneumatici.

**ATTENZIONE: Quando la pressione è molto alta, i pneumatici smettono di ammortizzare, trasmettendo direttamente gli urti e le scosse al telaio e al manubrio, agendo negativamente per la sicurezza e la comodità.**



<i>Pressione a freddo</i>	<b>Anteriore</b>	<b>Posteriore</b>
Fino a 90 Kg. di carico	1,7 Kg/Cm <sup>2</sup>	2,0 Kg/Cm <sup>2</sup>
Da 90 Kg. di carico	1,8 Kg/Cm <sup>2</sup>	2,2 Kg/Cm <sup>2</sup>

## **FUNZIONAMENTO ED AVVIAMENTO DEL MOTORE**

È molto importante conoscere il vostro veicolo e il suo funzionamento a fondo.

**ATTENZIONE:** Ricordate che non dovete lasciare in moto il motore in un luogo chiuso, in quanto i gas tossici dello scappamento possono provocare gravi danni alla salute.

### **MESSA IN MOTO DEL MOTORE**

Aprire il rubinetto della benzina.

Se il motore è freddo aprire il dispositivo dello starter, sito nella parte superiore della manopola della frizione.

Girare la chiave di contatto in senso orario, verificare che il motore sia in folle, chiudere completamente il gas ed azionare il tasto dell'avvio elettrico.

Ricordate che il motore di avviamento elettrico non deve essere mantenuto girato oltre cinque secondi per ogni tentativo.

Dopo alcuni secondi dalla messa in moto, disattivare lo starter.

Dopodiché premere la leva della frizione ed inserire la prima marcia, rilasciare progressivamente la leva della frizione e al contempo accelerare un poco.

Non accelerare a fondo e non fare girare il motore a un numero elevato di giri fino a che il motore non è sufficientemente caldo.

**ATTENZIONE: Prima di partire dobbiamo riscaldare sempre il motore e non accelerare mai molto con il motore a freddo. In questo modo assicureremo una maggior durata del motore.**

## RODAGGIO

Il periodo più importante della vita della motocicletta è quello che va dal chilometro 0 al chilometro 500. Per questa ragione vi preghiamo di leggere attentamente le seguenti istruzioni. Nei primi 500 Km. non sovraccaricare la motocicletta in quanto il motore è nuovo e le sue diverse parti si usurano e limano tra loro fino al funzionamento perfetto. In questo periodo si deve evitare un uso prolungato del motore e mantenerlo alto di giri, o in condizioni che potrebbero dare luogo ad un riscaldamento eccessivo.

## ACCELERAZIONE

La velocità può essere regolata aprendo o chiudendo l'acceleratore. Girando all'indietro aumenta la velocità e girando in avanti diminuisce.

## PER FRENARE

Chiudere il gas, azionare i freni anteriore e posteriore al contempo, aumentando la pressione progressivamente.

## **ATTENZIONE:**

**Le frenate brusche possono provocare sgommate o rimbalzi.**

## SPEGNIMENTO

Chiudere il gas, frenare con entrambi i freni e simultaneamente, quando il veicolo ha ridotto la velocità premere a fondo la leva della frizione. Per spegnere il motore togliete il contatto utilizzando la chiave. Quando il motore sarà fermo chiudere sempre il rubinetto della benzina.

## CARBURATORE

È una delle parti più influenti per la buona resa del motore, in quanto in esso si realizza la miscela di benzina-aria, per questo, una cattiva carburazione significa un cattivo rendimento del motore, al contempo può danneggiare la parte termica del motore, è conveniente quindi controllare la sua regolazione presso un Officina Autorizzata RIEJU.

## SOSPENSIONE ANTERIORE

La sospensione anteriore, dotata dei mezzi più avanzati per quanto riguarda la tecnologia e il design, è supportata da una forcella telescopica idraulica con steli da  $\varnothing$  37 mm.

Capacità di olio: 340 c.c. a stelo

Tipo olio raccomandato: CASTROL SAE 15W.

## SOSPENSIONE POSTERIORE

La sospensione posteriore è formata da un basculante di tubo rettangolare attaccato ad un monoammortizzatore idraulico.



## REVISIONE DELLA CANDELA

La candela è un importante componente del motore e risulta facile da controllare. Estraiete e controllate periodicamente la candela perché il surriscaldamento e i depositi carboniosi la deteriorano lentamente. Se l'elettrodo è eccessivamente eroso o se i depositi carboniosi o di altro tipo sono eccessivi, cambiate la candela con una del tipo e grado termico raccomandato:

### **D8DA (NGK) DENSO**

Prima di montare qualsiasi candela, misurare la distanza tra gli elettrodi con uno spessimetro e regolare secondo le specifiche. La separazione tra gli elettrodi è di 0,6~0,7 mm

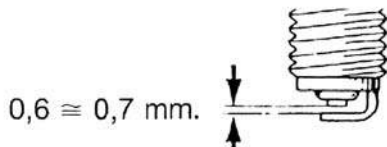

Quando si monta la candela pulire sempre la superficie della rondella, impedendo in questo modo che entrino resti dentro la camera di combustione. Avvitare la candela a mano, cercando di non forzarla e stringetela 1/4 di giro circa con la chiave adeguata.



## FILTRO DELL'ARIA

Il buon funzionamento e la durata degli organi del motore, biella, pistone, segmenti, cuscinetti dell'albero a camme e persino il cilindro, dipendono in buona misura dal buono stato di pulizia ed ingrassaggio del filtro dell'aria.

Per accedere al filtro dell'aria, smontare il coperchio laterale destro, avendo libero accesso alla scatola del filtro.

Togliere il coperchio della scatola fermato da tre viti ed estrarre il corpo del filtro.



Per fare la pulizia della schiuma filtrante, separarla dal supporto di plastica e lavare con un solvente specifico per la pulizia di schiume per filtro. Quando il filtro sarà totalmente asciutto rimontatelo seguendo i passi opposti a quelli dello smontaggio, cercando previamente di ingrassare il filtro con uno speciale ed apposito olio. Versare delle gocce di olio specifico, strizzando poi la quantità in eccesso di modo che l'olio venga totalmente distribuito. Rimontatelo poi collocandolo al suo posto cercando che sia esattamente dove era prima, se così non fosse potrà entrare aria non filtrata, con gravi conseguenze per il vostro veicolo. Il filtro dell'aria deve essere pulito nei periodi indicati e più frequentemente se la motocicletta viene utilizzata in terreni polverosi o umidi.



## TENSIONE E LUBRIFICAZIONE CATENA TRASMISSIONE

Per il controllo e la regolazione della catena si deve agire sull'asse della ruota posteriore, cercando di lavorare sempre nel punto di massima tensione della catena.

Per controllare il gioco, girare la ruota posteriore per vari giri e verificare la tensione in vari punti per trovare il punto più teso. La motocicletta si deve collocare sulla posizione diritta con le due ruote a terra e il gioco della catena deve essere da 20 a 35 mm. (è suggerito per realizzare questa misura con il motociclo elevato della terra).

La regolazione della catena si realizza allentando l'asse posteriore della ruota e avvitando o svitando le viti o i bulloni adiacenti all'asse, cercando di mantenere sempre la stessa distanza tra le due parti dell'asse.

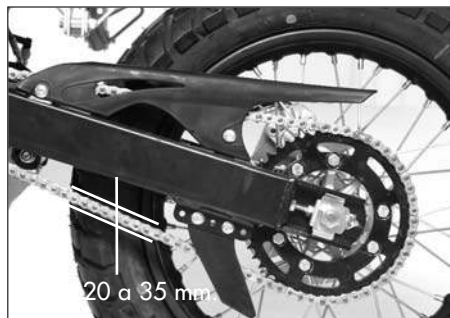
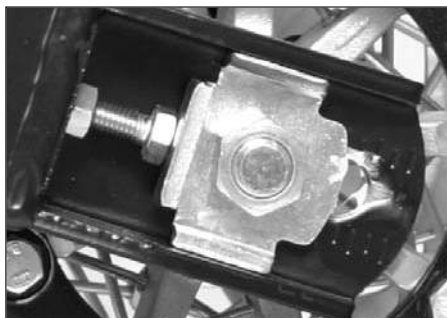

Uno scorretto allineamento tra catena e ruota può provocare che cada la catena, oltre a problemi di instabilità nel veicolo.

La catena è formata da molti pezzi che lavorano l'uno con l'altro. Se non si mantiene correttamente la catena, essa si consumerà rapidamente, quindi vi consigliamo di ingrassarla periodicamente, usando un apposito olio speciale.

Prima di detta lubrificazione è necessaria una pulizia della catena per togliere la sporcizia e il fango con una spazzola o un panno e poi applicare il lubrificante tra le maglie laterali e in tutti i perni centrali.

## LUBRIFICAZIONE ED INGRASSAGGIO

La lubrificazione del motore si effettua con una pompa di ingrassaggio di olio che si trova all'interno del carter. Cambio e frizione sono lubrificati sotto l'azione dello stesso olio, raccomandiamo un CASTROL SAE 20W-50, con una capacità totale di 1 l.

Lo svuotamento del carter si fa mediante la vite di drenaggio situato nella parte inferiore sinistra del motore. Si raccomanda di realizzare il cambio dell'olio quando il motore è ancora caldo, in questo modo infatti il carter rimarrà più pulito e al contempo l'olio uscirà con più facilità in quanto più fluido.



### **Tappo-stanghetta riempimento**



Togliendo la vite di drenaggio attendiamo che si svuoti completamente. Una volta vuoto, sistemare di nuovo la vite al suo posto e procedere a riempire togliendo il tappo-stanghetta misura livello. La quantità da introdurre sarà di 1 litro, in quanto se non si apre il motore, rimangono sempre al suo interno 80 c.c. all'incirca.

### **Tappo svuotamento**

## **PULIZIA E CUSTODIA**

**PULIZIA.** La pulizia frequente e completa del veicolo, non solo ne migliorerà l'aspetto ma migliorerà anche la sua resa e prolungherà, al contempo, la vita utile dei suoi elementi.

1. Prima di pulire:

- a) Chiudere l'entrata del tubo di scappamento per impedire che entri acqua al suo interno.
- b) Assicuratevi che la candela e i diversi tappi siano posti bene.

2. Se il motore è molto sporco, unto, applicate uno sgrassante. Non applicare sgrassante ai perni della ruota né alla catena in quanto togliereste lo strato protettivo.

3. Togliere lo sgrassante e la sporcizia, utilizzando una pompa da innaffiare ma solo con la pressione indispensabile.

**ATTENZIONE: Rieju non si responsabilizza dell'utilizzo di elementi sgrassanti che macchiano o deteriorano elementi del veicolo.**

**Rieju non si responsabilizza dei possibili danni e guasti per l'utilizzo di acqua a pressione per la pulizia del veicolo.**

4. Dopo che sarà stata tolta la sporcizia, lavare tutte le superfici con acqua tiepida e sapone detergente delicato. Per le zone difficili, accedere aiutandosi con uno spazzolino per lavare l'interno delle bottiglie o una cosa simile.
5. Risciacquare immediatamente con acqua fredda ed asciugare tutte le superfici.
6. Pulire la sella con un composto di vinile per pulire le tappezzerie per conservarla lucida e flessibile.
7. Terminata la pulizia, mettere in moto il motore e lasciarlo funzionare al minimo per alcuni minuti. In questo modo riusciremo ad asciugare completamente i pezzi, lasciando allo stesso tempo senza umidità le diverse connessioni.

**CUSTODIA.** La custodia del veicolo per un tempo prolungato, esige diverse precauzioni contro il deterioramento. Una volta che sarà pulita la moto preparatevi per custodirla in questo modo:

1. Drenare il serbatoio dal carburante, i tubi e la vaschetta del carburatore.
2. Lubrificare tutti i cavi dei comandi.
3. Togliere la candela e versare dal foro della testa una cucchiata di olio CASTROL SAE 20W-50 e rimettere la candela.
4. Coprire con una borsa di plastica l'uscita dello scappamento evitando l'entrata dell'umidità.
5. Togliere la batteria e caricarla almeno una volta al mese. Abbiate la precauzione di non custodire la batteria in posti né troppo caldi né troppo freddi.

## SPECIFICHE E CARATTERISTICHE TECNICHE

Modello	TANGO
<p><b>Dimensioni:</b></p> <p>Lunghezza totale</p> <p>Larghezza totale</p> <p>Altezza totale</p> <p>Altezza della sella</p> <p>Distanza tra gli assi</p> <p>Distanza minima dal suolo</p>	<p>1925 mm.</p> <p>800 mm.</p> <p>1110 mm.</p> <p>820 mm.</p> <p>1320 mm.</p> <p>250 mm.</p>
<p><b>Peso:</b> a secco</p> <p>in moto</p>	<p>109 kg.</p> <p>114 kg.</p>
<p><b>Motore:</b></p> <p>Tipo</p> <p>N° marce</p> <p>Cilindri, disposizione</p> <p>Cilindrata</p> <p>Alesaggio x Corsa</p> <p>Rapporto compressione</p> <p>Sistema di accensione</p> <p>Sistema lubrificazione</p>	<p>4 tempi</p> <p>5 marce</p> <p>Monocilindrico, inclinato in avanti</p> <p>249,9 c.c.</p> <p>56,5 x 574 mm</p> <p>9:1</p> <p>A pedivella / elettrico</p> <p>Carter umido</p>



<p><b>Olio della trasmissione:</b>  Tipo  Quantità</p>	<p>CASTROL SAE 20W-50  API, "SH" o superiore  1 Litri</p>
<p><b>Filtro dell'aria</b></p>	<p>Cartuccia gommapiuma tipo umido</p>
<p><b>Carburante:</b>  Tipo  Capacità del serbatoio</p>	<p>Benzina senza piombo  6,3 Litri</p>
<p><b>Carburatore</b></p>	<p>DELLORTO VHST-28 ECS</p>
<p><b>Candela:</b>  Tipo  Separazione elettrodi</p>	<p>D8EA / NGK DENSO  0,6 - 0,7 mm</p>
<p><b>Tipo frizione</b></p>	<p>Dischi molteplici in bagno di olio.</p>
<p><b>Trasmissione secondaria</b>  Pignone uscita  Corona centrale  Rapporto di trasmissione  Catena</p>	<p>Z = 17  Z = 44  1 : 2,58  428 RN8 x 124 passi</p>

CAMBIO DI VELOCITÀ				
Velocità	Albero primario	Albero secondario	Rapporto cambio	
1°	Z = 13	Z = 36	1 : 2,77	
2°	Z = 17	Z = 32	1 : 1,88	
3°	Z = 20	Z = 28	1 : 1,40	
4°	Z = 23	Z = 26	1 : 1,13	
5°	Z = 25	Z = 24	1 : 0,98	

<p><b>Sospensione:</b></p> <p>Anteriore</p> <p>Posteriore</p>	<p>Forcella telescopica PAIOLI</p> <p>Steli da Ø 37 mm</p> <p>340 cc CASTROL SAE 15W per stelo</p> <p>Ammortizzatore idraulico</p>
<p><b>Freni:</b></p> <p>Anteriore</p> <p>Posteriore</p>	<p>A disco da Ø 260 mm</p> <p>A disco da Ø 200 mm</p>

<p><b>Pneumatici:</b>  <b>Compound / Highway</b>  Anteriore  Posteriore</p> <p><b>Enduro</b>  Anteriore  Posteriore</p>	<p>Orlo integrale  100/80-17" 55P  130/70-17" 63P</p> <p>Orlo irradiato  90/100-19  120/90-16</p>
<p><b>Installazione elettrica:</b>  Sistema de ignición  Generatore  Batteria  Fusibile</p>	<p>C.D.I.  Generatore magnete AC 120 w  12 v 5,5 Ah  10 Amp</p>









**RIEJU**<sup>®</sup>  
...for everyday adventure



 [www.riejumoto.com](http://www.riejumoto.com)



 **RIEJU,S.A.** Borrassà 41 / P.O.Box 9 - E17600 FIGUERES (GIRONA-SPAIN). T+34 972 500 850 FAX+34 972 506 950 [rieju@riejumoto.com](mailto:rieju@riejumoto.com)

\* VOUS BÉNÉFICIEZ D'UNE GARANTIE CONSTRUCTEUR DE 2 ANS (PIÈCES ET MAIN D'OEUVRE). TWO YEARS OF TOTAL WARRANTY IN OUR PRODUCTS (PARTS AND MANPOWER). DOS AÑOS DE GARANTIA (M.O.Y PIEZAS).